



TBR72-RISZ1-L-S-GGG



TBR32-RISZ1-L-B-S-1



TBR72-RISZ1-L-B-111-1

TDR48-RISZ1-L-B-SG

⚠ OSTRZEŻENIE!



Przed przystąpieniem do montażu, eksploatacji, konserwacji albo serwisowania urządzenia **przeczytać** niniejszy dokument ze zrozumieniem. W przeciwnym razie może dojść do awarii urządzenia, uszkodzenia mienia, wystąpienia poważnych urazów albo śmierci. Gwarancja nie obejmuje awarii urządzenia, urazów ani uszkodzenia mienia w wyniku nieprawidłowego montażu urządzenia.



📄 DZIAŁANIE UŻYTKOWNIKA!

TRUE może śledzić historię urządzenia po numerze seryjnym. Dla ułatwienia warto zarejestrować urządzenie wpisując poniżej pełną nazwę modelu oraz numer seryjny. Informacje te można znaleźć na tabliczce znamionowej urządzenia. Lokalizacja tabliczki różni się w zależności od urządzenia.

Nazwa modelu:

Numer seryjny:

True Manufacturing Co., Inc.

2001 East Terra Lane • O'Fallon, Missouri 63366-4434
(636) 240-2400 • FAKS: (636)-272-2408

FAKS międzynarodowy: (636)-272-7546 • (800)-325-6152

Dział części zamiennych: (800)-424-TRUE (424-8783)

Dział części zamiennych FAKS: (636)-272-9471



PODRĘCZNIK MONTAŻU

EBR | EDR | TBR | TDR | SERIA

Tłumaczenie z oryginalnej instrukcji w języku angielskim

Amerika Północna – Kanada i Karaiby

Linia ws. gwarancji +1 855-878-9277

Faks ws. gwarancji +1 636-980-8510

E-mail ws. gwarancji warrantyinquiries@truemfg.com

Linia ws. informacji technicznej +1 855-372-1368

E-mail do wsparcia technicznego service@truemfg.com

7:00 – 18:00 CST poniedziałek–piątek,

8:00–12:00 w soboty

Meksyk

Telefon: +52 555-804-6343/44

service-mexicocity@truemfg.com

9:00 – 17:30 pn.-pt.

Ameryka Łacińska

Telefon: +52 555-804-6343/44

servicelatam@truemfg.com

9:00 – 17:30 pn.-pt.

Zjednoczone Królestwo, Irlandia,

Środkowy Wschód, Afryka i Indie

Telefon: +44 (0) 800-783-2049

Service-emea@truemfg.com

8:30 – 17:00 pn.-pt.

Australia

Telefon: +61 2-9618-9999

service-aus@truemfg.com

8:30 – 17:00 pn.-pt.

Unia Europejska i Wspólnota

Niepodległych Państw

Telefon: +41 61-563-0705

service-emea@truemfg.com

8:00 – 17:00 pn.-pt.



803294-E

DZIĘKUJEMY

ZA ZAKUP

Gratulacje!

Podstawowym przeznaczeniem niniejszego dokumentu jest pomoc w montażu, konserwacji oraz serwisowaniu urządzenia TRUE. Dokument zawiera istotne informacje na temat bezpieczeństwa, eksploatacji, konserwacji oraz serwisowania urządzenia. **NIE** wyrzucać niniejszego dokumentu. TRUE jest wyłącznie producentem urządzenia. Pomoc w znalezieniu wykwalifikowanego technika można uzyskać na naszej stronie internetowej, w zakładce Service Company Locator pod adresem truemfg.com/support/service-locator.

! UWAGA!



Posiadane urządzenie może nie odpowiadać dokładnie rysunkom zamieszczonym w niniejszej instrukcji.

Spis treści

Wstęp

Definicje haseł i symboli 3

Ważne informacje bezpieczeństwa

Podstawowe ostrzeżenia dotyczące bezpieczeństwa i eksploatacji 4
 Ostrzeżenia dotyczące urazów 5
 Ostrzeżenia dotyczące chłodziw węglowodorowych 6
 Ostrzeżenia dotyczące utylizacji 6
 Ostrzeżenia dotyczące bezpieczeństwa elektrycznego .. 7

Informacje o urządzeniu i wymagania montażowe

Specyfikacja urządzenia 8
 Odstępy 9
 Wymagania elektryczne 10
 Instalacja elektryczna i bezpieczeństwo 10

Montaż i konfiguracja

Rozpakowywanie 12
 Lokalizacja urządzenia 14
 Śruba poziomująca, montaż nóg lub kółek 14
 Poziomowanie urządzenia 16
 Uszczelnienie przestrzeni między urządzeniem a posadzką 16
 Montaż półki 19
 Instalacja wieży nalewakowej 18
 Tacka ociekowa 19
 Pole rozdzielacza powietrza i pokrywa rozdzielacza 20
 Połączenia CO₂ i keg 20
 Butelka i wieszak do spuszczenia piwa złącza dostępne 21
 Specyfikacja panelu nakładkowego 23
 Instalacja panelu nakładkowego 27

Obsługa urządzenia

Rozruch 30
 Lokalizacja regulatora temperatury i włącznika światła 31
 Ogólna sekwencja działania 32
 Przechowywanie, transport i serwowanie piwa beczkowego 33
 Wymiana butli gazowej CO₂ 34
 Regulacja ciśnienia na regulatorze CO₂ 34

Konserwacja i serwisowanie

Wymiana podzespołu 37
 Zalecana konserwacja 38
 Czyszczenie kolumny nalewakowej 40
 Czyszczenie węzownicy skraplacza 41
 Ogólna pielęgnacja i czyszczenie powierzchni 43
 Stal nierdzewna, pielęgnacja i czyszczenie 44
 8 wskazówek, które pomogą zapobiec rdzy na stali nierdzewnej 45
 Odwrotny ruch skrzydeł drzwi #1 46
 Odwrotny ruch skrzydeł drzwi #2 48
 Zdejmowanie drzwi przesuwnych 49
 Regulacja drzwi przesuwnych 51
 Funkcja Hold-Open drzwi przesuwnych 51
 Wymiana uszczelek 52
 Wymiana zamka i krzywki do drzwi skrzydłowych 53

Gwarancja

Informacje o gwarancji 54

Wstęp

Zawarte w niniejszym dokumencie ostrzeżenia, wskazówki i zalecenia mają na celu zapobiec uszkodzeniu urządzenia, wystąpieniu urazów albo śmierci. Przed dalszymi czynnościami dokładnie zapoznać się z wszystkimi ostrzeżeniami, wskazówkami i zaleceniami, aby zagwarantować stałe bezpieczeństwo eksploatacji i konserwacji urządzenia TRUE.

Definicje haseł i symboli

Poniżej przedstawiono symbole zastosowane w niniejszym dokumencie. Niektóre symbole mogą nie występować w dokumencie.

Definicje haseł ostrzegawczych	
NIEBEZPIECZEŃSTWO!	Sytuacja bezpośrednio niebezpieczna, która – jeśli nie zostanie wyeliminowana – doprowadzi do poważnych urazów lub śmierci.
OSTRZEŻENIE!	Sytuacja potencjalnie niebezpieczna, która – jeśli nie zostanie wyeliminowana – może doprowadzić do poważnych urazów lub śmierci.
OSTROŻNIE!	Sytuacja potencjalnie niebezpieczna, która – jeśli nie zostanie wyeliminowana – może spowodować lekkie do średnich urazów; niebezpieczne działanie.
DZIAŁANIE UŻYTKOWNIKA!	Ostrzeżenie dotyczące działania użytkownika, przestrzegać wszystkich zaleceń, aby uniknąć uszkodzenia urządzenia lub produktu.
UWAGA!	Ważna informacja niepowiązana z zagrożeniem albo ryzykiem wystąpienia urazów.

Symbole bezpieczeństwa	
	Alert bezpieczeństwa; ostrzega czytelnika o potencjalnym zagrożeniu urazami. Przestrzegać wszystkich komunikatów bezpieczeństwa oznaczonych tym symbolem, aby uniknąć ewentualnych urazów albo śmierci.
	Łatwopalny materiał; zagrożenie pożarem.
	Zagrożenie porażeniem prądem.
	Ryzyko przewrócenia urządzenia.
	Ostry element; zagrożenie przecięciem lub skaleczeniem.
	Zagrożenie dla oczu; ryzyko urazu oczu.
	Zagrożenie wybuchem butli pod ciśnieniem.
	Zagrożenie w związku ze śliską powierzchnią.
	Zagrożenie zgnieciem lub przecięciem.

Symbole dodatkowe	
	Symbol ostrzeżenia o obowiązkowych działaniach; ostrzega czytelnika o wymaganych albo zalecanych działaniach. Przestrzegać wszystkich komunikatów i zaleceń oznaczonych tym symbolem, aby uniknąć uszkodzenia urządzenia albo produktu.
	UWAGA > Ważna informacja niepowiązana z zagrożeniem albo ryzykiem wystąpienia urazów.
	Przed przystąpieniem do montażu, eksploatacji albo serwisowania urządzenia, ze zrozumieniem przeczytać podręcznik montażu.
	Stosować ochronę oczu.
	Stosować rękawice ochronne.
	Zabezpieczyć butle z gazem przed upadkiem.
	NIE stosować przedłużacza.
	NIE stosować wtyczek przejściowych.
	NIE utylizować razem z odpadami komunalnymi.

Ważne informacje bezpieczeństwa

Ważne informacje bezpieczeństwa

Podstawowe ostrzeżenia dotyczące bezpieczeństwa i eksploatacji

Stosować podstawowe środki ostrożności, w tym wymienione poniżej, aby ograniczyć ryzyko wystąpienia urazów, porażenia prądem, pożaru albo śmierci.

⚠ OSTRZEŻENIE!



Przed przystąpieniem do montażu, eksploatacji, konserwacji, albo serwisowania urządzenia przeczytać niniejszy dokument ze zrozumieniem. W przeciwnym razie może dojść do awarii urządzenia, uszkodzenia mienia, wystąpienia poważnych urazów, albo śmierci. Gwarancja nie obejmuje awarii urządzenia ani uszkodzenia mienia w wyniku nieprawidłowego montażu urządzenia.

- Montaż, eksploatacja oraz konserwacja urządzenia przeprowadzane niezgodnie z niniejszym dokumentem negatywnie wpływają na bezpieczeństwo, wydajność urządzenia, trwałość podzespołów oraz gwarancję.
- Urządzenie musi zostać zamontowane zgodnie z obowiązującymi przepisami, kodeksami i regulacjami.
- Producent nie ponosi odpowiedzialności za urazy albo szkody wynikające z nieprawidłowego i nierozsądnego wykorzystania urządzenia.
- Urządzenie nie powinno być używane, czyszczone ani konserwowane przez osoby (w tym dzieci) o ograniczonych zdolnościach fizycznych, sensorycznych lub umysłowych, nieposiadające doświadczenia i wiedzy, bez odpowiedniego przeszkolenia albo nadzoru.
- **NIE** montować ani nie eksploatować urządzenia, które było nieprawidłowo używane, nadmiernie eksploatowane, uszkodzone albo zmodyfikowane względem oryginalnych specyfikacji producenta.
- **NIE** modyfikować ani nie przerabiać urządzenia. Nieprawidłowo wprowadzone zmiany mogą skutkować porażeniem prądem, urazami, pożarem albo śmiercią.
- **NIE** używać urządzeń elektrycznych wewnątrz przegród do przechowywania żywności, chyba że zostały zatwierdzone przez producenta.
- Właściciel urządzenia jest odpowiedzialny za przeprowadzenie oceny zagrożenia środków ochrony indywidualnej (ŚOI) i zapewnienie odpowiedniej ochrony podczas procedur konserwacji i czyszczenia.
- Podczas montażu i serwisowania stosować odpowiednie narzędzia, urządzenia zabezpieczające oraz ŚOI.
- Używać urządzenia tylko zgodnie z przeznaczeniem, tak jak opisano w niniejszym dokumencie. W przeciwnym razie może dojść do uszkodzenia urządzenia, wystąpienia urazów albo śmierci.
- Przeciężenie, nieprawidłowy montaż albo nieprawidłowy załadunek półek może spowodować oberwanie się półek (i negatywnie wpłynąć na działanie urządzenia), skutkując uszkodzeniem urządzenia, uszkodzeniem produktów albo urazami.
- Utrzymywać obszar wokół urządzenia w czystości, aby uniknąć uszkodzenia urządzenia przez pył i szkodniki.

Ważne informacje bezpieczeństwa (cd.)

Ostrzeżenia dotyczące urazów

Urządzenie mogą montować i serwisować wyłącznie wykwalifikowani technicy. Pomoc w znalezieniu wykwalifikowanego technika można uzyskać na naszej stronie internetowej, w zakładce Service Company Locator pod adresem truemfg.com/support/service-locator. Firma TRUE jest wyłącznie producentem urządzenia i nie jest odpowiedzialna za montaż.

⚠ NIEBEZPIECZEŃSTWO!

	NIE pozwalać dzieciom na zabawę urządzeniem albo w jego wnętrzu. Mogłoby to doprowadzić do uwięzienia dziecka albo wystąpienia urazów.
	NIE przechowywać ani nie używać poniższych substancji w pobliżu tego lub jakiegokolwiek innego urządzenia: <ul style="list-style-type: none"> • Benzyny lub innych łatwopalnych oparów i cieczy • Substancji palnych albo wybuchowych, takich jak aerozole zawierające palne paliwo • Innych substancji lotnych albo łatwopalnych
 	Przed przystąpieniem do wiercenia, cięcia lub przebijania ścian wewnętrznych lub zewnętrznych należy skontaktować się z Contact TRUE Manufacturing , aby zlokalizować przewody czynnika chłodniczego oraz przewody elektryczne. W przeciwnym razie może dojść do uszkodzenia, wystąpienia urazów albo śmierci.

⚠ OSTRZEŻENIE!

	Urządzenie mogą montować i serwisować wyłącznie wykwalifikowani technicy. <ul style="list-style-type: none"> • Podczas montażu i serwisowania stosować odpowiednie narzędzia, urządzenia zabezpieczające oraz środki ochrony indywidualnej (ŚOI). • NIE dotykać zimnych powierzchni w komorze zamrażarki wilgotnymi lub mokrymi dłońmi. Skóra może przywrzeć do bardzo zimnych powierzchni.
	Produkt ten naraża użytkownika na kontakt z substancjami chemicznymi, takimi jak ftalan di-(2-etyloheksylu) (DEHP), uznawany w stanie Kalifornia za substancję rakotwórczą, powodującą uszkodzenia płodu oraz bezpłodność. Więcej informacji: P65warnings.ca.gov .
	Śliska powierzchnia! Nieprawidłowo odprowadzana wilgoć może tworzyć wokół urządzenia śliskie powierzchnie. Użytkownik urządzenia ma obowiązek niezwłocznie ostrzec klientów o śliskiej powierzchni oraz ją osuszyć. Wszystkie obszary z mokrą powierzchnią muszą zostać oznaczone odpowiednim znakiem ostrzegawczym.
	Ostre krawędzie! Zachować ostrożność podczas przenoszenia, montażu, czyszczenia, serwisowania i konserwacji urządzenia, aby uniknąć skaleczenia. Zachować ostrożność podczas sięgania pod urządzenie i dotykania metalowych podzespołów. <ul style="list-style-type: none"> • Trzymać palce z dala od obszarów, na których występuje ryzyko ich zmiążdżenia, takich jak przestrzeń między drzwiami urządzenia a otaczającymi je szafkami. Jeśli w pobliżu znajdują się dzieci, zachować ostrożność przy zamykaniu drzwi.
	Zagrożenie przewróceniem urządzenia! Ryzyko przewrócenia urządzenia może wystąpić podczas jego rozpakowywania, montażu albo przenoszenia. Stosować odpowiednie środki ostrożności. Zastosowanie ograniczników może zmniejszyć (ale nie wyeliminować) ryzyko przewrócenia. Nie pozwalać dzieciom na wspinanie się na urządzenie ani na chwytanie się szuflad, drzwi i półek.
	Zagrożenie zgnieciem lub przecięciem! Zachować odstęp lub podczas rozpakowywania, montażu, przenoszenia lub serwisowania urządzenia.
	Zagrożenie porażeniem elektrycznym lub poparzeniem! Więcej informacji, patrz: „Ostrzeżenia dotyczące bezpieczeństwa elektrycznego”.

Ważne informacje bezpieczeństwa (cd.)

Ostrzeżenia dotyczące chłodziw węglowodorowych

Urządzenia TRUE wykorzystują chłodziwa węglowodorowe (R-290/513A/600a). Sprawdzić tabliczkę znamionową, aby określić chłodziwo danego urządzenia. Lokalizacja tabliczki znamionowej zależy od modelu urządzenia.

⚠ NIEBEZPIECZEŃSTWO!



Ryzyko pożaru lub wybuchu! Stosowane jest chłodziwo palne.

- Wszystkie czynności serwisowe i konserwacyjne muszą być wykonywane przez wykwalifikowanych techników. Pozwala to zminimalizować ryzyko pożaru albo urazów z powodu nieprawidłowych części lub niewłaściwego serwisowania.
- Sprawdzić tabliczkę znamionową, aby określić chłodziwo danego urządzenia. Lokalizacja tabliczki znamionowej zależy od modelu urządzenia.
- **NIE** uszkadzać układu chłodzenia podczas transportu ani montażu.
- Jeśli urządzenie uległo uszkodzeniu, przed dalszymi czynnościami sprawdzić integralność układu chłodzenia.
- Nie używać ostrych przedmiotów ani narzędzi do usuwania lodu albo szronu. **NIE** używać urządzeń mechanicznych do przyspieszenia rozmrażania.
- Utylizować zgodnie z obowiązującymi przepisami, kodeksami i regulacjami. Przestrzegać wszystkich środków ostrożności związanych z łatwopalnymi chłodziwami.
- **NIE** używać urządzeń elektrycznych wewnątrz przegród do przechowywania żywności, chyba że są one typu zalecanego przez producenta.

Ostrzeżenia dotyczące utylizacji

⚠ NIEBEZPIECZEŃSTWO!



Niebezpieczeństwo uwięzienia dzieci!

W wyrzuconych urządzeniach dzieci mogą się zaklinować i udusić. Nie utylizować urządzenia, jeśli nie zostaną wprowadzone środki zapobiegające uwięzieniu dzieci, nawet jeśli urządzenie miało być bez nadzoru zaledwie przez chwilę.

Aby zapobiec uwięzieniu dzieci, należy:

- Usunąć wszystkie drzwi urządzenia (albo szuflady w przypadku urządzeń z szufladami).
- Pozostawić wszystkie szuflady i półki wewnętrzne na miejscu, aby wspinanie się wewnątrz urządzenia (albo zmieszczenie się do niego) było utrudnione.



Ryzyko pożaru lub wybuchu! Zastosowano łatwopalne chłodziwo i izolację. Utylizować zgodnie z obowiązującymi przepisami, kodeksami i regulacjami. Należy przestrzegać wszystkich środków ostrożności związanych z łatwopalnymi chłodziwami i izolacją.



NIE utylizować urządzenia razem z odpadami komunalnymi.

Ważne informacje bezpieczeństwa (cd.)

Ostrzeżenia dotyczące bezpieczeństwa elektrycznego

⚠ OSTRZEŻENIE!



Zagrożenie porażeniem elektrycznym, poparzeniem albo pożarem!

- Właściciel urządzenia ma obowiązek dopilnować, aby podłączenie elektryczne spełniało wszystkie obowiązujące przepisy budowlane. Nieprzestrzeganie tych przepisów może skutkować uszkodzeniem urządzenia, pożarem, porażeniem prądem, poparzeniami, poważnymi urazami albo śmiercią.
- Przed podłączeniem urządzenia do zasilania sprawdzić, czy napięcie zasilania i parametry obwodu są odpowiednie dla urządzenia. Niezwłocznie naprawić nieprawidłowe napięcie albo wielkość obwodu.
- Przed podłączeniem urządzenia do zasilania upewnić się, że zasilanie jest prawidłowo uziemione. Jeśli zasilanie nie jest uziemione, niezwłocznie to naprawić. TRUE zaleca wynajęcie wykwalifikowanego elektryka do sprawdzenia, czy gniazdo i obwód są prawidłowo uziemione.
- **NIE** czyścić urządzenia za pomocą myjki ciśnieniowej lub węża. **NIE** zanurzać przewodu zasilającego w wodzie.
- Wyłączenie zasilania regulatora elektronicznego lub ustawienie regulatorów temperatury w pozycji 0 (wył.) może nie spowodować odłączenia zasilania od wszystkich podzespołów. Przed montażem albo serwisowaniem urządzenia odłączyć urządzenie albo wyłączyć zasilanie.
- Urządzenie powinno być zasilane z oddzielnego, dedykowanego obwodu elektrycznego. Gwarantuje to najlepszą wydajność i zapobiega przeciążeniu zasilania.
- **Przewód zasilający producenta oryginalnego sprzętu (OEM) ma wtyk uziemienia, który minimalizuje ryzyko porażenia prądem.**
 - Nie zdejmować styku uziemienia z przewodu zasilającego! Aby zachować bezpieczeństwo osobiste, urządzenie musi być prawidłowo uziemione.
 - **Nie stosować przedłużacza!** Przedłużacz to każdy element, który zwiększa długość przewodu zasilającego OEM podczas podłączania przewodu do źródła zasilania.
 - **Nie stosować wtyczki przejściowej!** Wtyczka przejściowa zmienia konfigurację wtyczki OEM podczas podłączania wtyczki do źródła zasilania.
- **Nie używać przewodu zasilającego, na którym widoczne są pęknięcia lub uszkodzenia spowodowane ścieraniem na całej długości lub na którymkolwiek z końców.**
 - Natychmiast zlecić wykwalifikowanemu technikowi wymianę uszkodzonych przewodów zasilających OEM na podzespoły OEM.
 - Nigdy nie odłączać urządzenia, ciągnąc za przewód zasilający. Chwyć za wtyczkę i prosto wyciągnąć ją z gniazda.
 - Podczas przenoszenia urządzenia uważać, aby się nie przewrócić ani nie uszkodzić przewodu zasilającego.
 - Nie wykorzystywać kabla zasilającego, aby zapobiec przemieszczaniu się urządzenia. Zawsze stosować odpowiednie środki, aby utrzymać urządzenie na miejscu bez przenoszenia naprężeń na przewód zasilający.
 - Trzymać przewód zasilający z dala od nagranych powierzchni.
 - **NIE** dopuszczać, aby przewód zasilający zwisał nad krawędzią stołu albo blatu.
 - **NIE** dopuszczać do nadmiernego zgięcia przewodu ani nie umieszczać na nim ciężkich obiektów.

ⓘ UWAGA!



Gwarancja firmy TRUE nie obejmuje:

- Awarii sprzężarki w wyniku nieprawidłowego napięcia wejściowego.
- Urządzenia z naruszonymi przewodami zasilającymi producenta oryginalnego sprzętu.
- Urządzenia podłączonego do wtyczek przejściowych albo przedłużaczy.

Więcej informacji można znaleźć w pełnej treści deklaracji gwarancyjnej TRUE.

Informacje o urządzeniu i wymagania montażowe

Informacje o urządzeniu i wymagania montażowe

! DZIAŁANIE UŻYTKOWNIKA!



Firma TRUE nie odpowiada za uszkodzenia powstałe podczas transportu. Przed potwierdzeniem odbioru i montażem urządzenia dokładnie sprawdzić, czy nie uległo uszkodzeniu podczas transportu. Jeśli tak się stało, należy zanotować wszystkie uszkodzenia na potwierdzeniu odbioru, niezwłocznie złożyć reklamację u przewoźnika i skontaktować się z TRUE. **Nie montować i nie użytkować urządzenia.**

Dziękujemy za wybór TRUE Manufacturing jako dostawcy rozwiązań chłodzących. W celu montażu urządzenia TRUE zdecydowanie zaleca skorzystać z usług wykwalifikowanego technika, aby mieć pewność, że montaż został przeprowadzony prawidłowo. Koszt profesjonalnego montażu to dobrze wydane pieniądze. Urządzenie mogą montować i serwisować wyłącznie wykwalifikowani technicy.

Pomoc w znalezieniu wykwalifikowanego technika można uzyskać na naszej stronie internetowej, w zakładce Service Company Locator pod adresem truemfg.com/support/service-locator. Firma TRUE jest wyłącznie producentem urządzenia i nie jest odpowiedzialna za montaż.

Właściciel urządzenia jest odpowiedzialny za prawidłowy montaż i konserwację urządzenia w sposób zgodny z opisem zawartym w niniejszym dokumencie. Gwarancja TRUE nie obejmuje rutynowego dbania o urządzenie ani procedur konserwacji.

Specyfikacja urządzenia

Niektóre istotne informacje o urządzeniu:

- Urządzenie przetestowane dla IEC wg ISO Climate Class 5 [temperatura 104 °F (40 °C), wilgotność względna 40%].
- Aby zapewnić prawidłowe działanie, temperatura otoczenia nie powinna być niższa niż 60 °F (15,5 °C) i wyższa niż 104 °F (40 °C).
- Urządzenie nie jest przeznaczone do przechowywania lub ekspozycji potencjalnie niebezpiecznej żywności, jeśli temperatura ustawiona jest na wartość powyżej 41 °F (5 °C).
- Urządzenie nie nadaje się do użytku na zewnątrz, chyba że na tabliczce znamionowej podano inaczej.
- Urządzenie nie nadaje się do obszaru, w którym można używać myjki ciśnieniowej lub węża.
- Urządzenie podłączać do oddzielnego, dedykowanego obwodu elektrycznego!
- **NIE** stosować przedłużacza ani wtyczek przejściowych.
- Przed podłączeniem urządzenia do zasilania sprawdzić, czy napięcie zasilania ($\pm 5\%$) i natężenie są zgodne z parametrami eksploatacyjnymi urządzenia z tabliczki znamionowej. Natychmiast skorygować nieprawidłowe napięcie albo natężenie zasilania wejściowego. Lokalizacja tabliczki znamionowej zależy od modelu urządzenia.
- Przed podłączeniem urządzenia do zasilania upewnić się, że zasilanie jest prawidłowo uziemione. Jeśli zasilanie nie jest uziemione, niezwłocznie to naprawić.
- Upewnić się, że miejsce montażu zapewnia odpowiednie odstępy i wystarczający przepływ powietrza dla urządzenia. Patrz „Odstępy” (str. 9).
- Przeczytać wszystkie ostrzeżenia i instrukcje konserwacji oraz ich przestrzegać. W przeciwnym razie może dojść do uszkodzenia urządzenia i unieważnienia gwarancji.

Informacje o urządzeniu i wymagania montażowe (cd.)

Odstępy

! UWAGA!



Gwarancja przestaje obowiązywać, jeśli wentylacja nie jest odpowiednia.

Upewnić się, że urządzenie znajduje się w odpowiedniej odległości od otaczających je obiektów, aby była możliwa prawidłowa wentylacja. Wszystkie otwory wentylacyjne w obudowie urządzenia lub w konstrukcji, w której znajduje się urządzenie, powinny być drożne.

MODEL	GÓRA	BOKI	TYŁ
EBR/EDR	0" (0 mm)	0" (0 mm)	0" (0 mm)
TBR/TDR	0" (0 mm)	0" (0 mm)	0" (0 mm)

Informacje o urządzeniu i wymagania montażowe (cd.)

Wymagania elektryczne

! DZIAŁANIE UŻYTKOWNIKA!



Kopię schematu elektrycznego można znaleźć poprzez wyszukiwanie po numerze seryjnym (Serial Number Lookup) na stronie:

truemfg.com/support/serial-number-lookup.

Schemat pomiaru przewodów elektrycznych (115V)

115 Volty	Odległość w stopach do środka ładunku											
AMPERY	20	30	40	50	60	70	80	90	100	120	140	160
2	14	14	14	14	14	14	14	14	14	14	14	14
3	14	14	14	14	14	14	14	14	14	14	14	12
4	14	14	14	14	14	14	14	14	14	12	12	12
5	14	14	14	14	14	14	14	12	12	12	10	10
6	14	14	14	14	14	14	12	12	12	10	10	10
7	14	14	14	14	14	12	12	12	10	10	10	8
8	14	14	14	14	12	12	12	10	10	10	8	8
9	14	14	14	12	12	12	10	10	10	8	8	8
10	14	14	14	12	12	10	10	10	10	8	8	8
12	14	14	12	12	10	10	10	8	8	8	8	6
14	12	12	12	10	10	10	8	8	8	6	6	6
16	12	12	12	10	10	8	8	8	8	6	6	6
18	12	12	10	10	8	8	8	8	8	8	8	5
20	12	12	10	10	8	8	8	6	6	6	5	5
25	10	10	10	8	8	6	6	6	6	5	4	4
30	10	10	8	8	6	6	6	6	5	4	4	3

Schemat pomiaru przewodów elektrycznych (230V)

230 Volty	Odległość w stopach do środka ładunku											
AMPERY	20	30	40	50	60	70	80	90	100	120	140	160
5	14	14	14	14	14	14	14	14	14	14	14	14
6	14	14	14	14	14	14	14	14	14	14	14	12
7	14	14	14	14	14	14	14	14	14	14	12	12
8	14	14	14	14	14	14	14	14	14	12	12	12
9	14	14	14	14	14	14	14	14	12	12	12	10
10	14	14	14	14	14	14	14	12	12	12	10	10
12	14	14	14	14	14	14	12	12	12	10	10	10
14	12	12	12	12	12	12	12	12	10	10	10	8
16	12	12	12	12	12	12	12	10	10	10	8	8
18	12	12	12	12	12	12	10	10	10	8	8	8
20	12	12	12	12	10	10	10	10	10	8	8	8
25	10	10	10	10	10	10	10	10	8	8	6	6
30	10	10	10	10	10	10	8	8	8	6	6	6

Instalacja elektryczna i bezpieczeństwo

Konfiguracje wtyczek NEMA

TYLKO DO UŻYTKU PRZY 60 HZ!

TRUE stosuje przedstawione typy wtyczek NEMA. Jeśli **NIE MA** odpowiedniego gniazdka, należy zlecić elektrykowi zainstalowanie prawidłowego źródła zasilania.



115/60/1
NEMA-5-15R



115/208-230/1
NEMA-14-20R



115/60/1
NEMA-5-20R



208-230/60/1
NEMA-6-15R

Tylko wtyczki międzynarodowe (IEC)

Urządzenia międzynarodowe mogą być dostarczane z kablem zasilającym, który wymaga instalacji. Przewód należy zainstalować przed podłączeniem urządzenia do źródła zasilania.

UWAGA > Konfiguracje wtyczek międzynarodowych różnią się w zależności od kraju i napięcia.

Montaż

Całkowicie wsunąć przewód zasilający do gniazda w urządzeniu, aż do zablokowania. Patrz rys. 1.

Wymowanie

Nacisnąć czerwony przycisk. Patrz rys. 2.

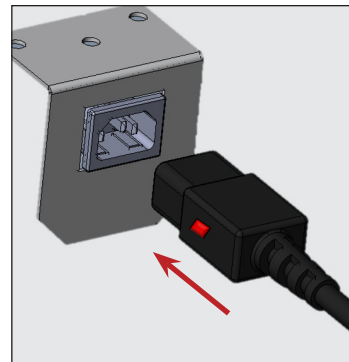

Rys. 1. Całkowicie wsunąć przewód zasilający do gniazda.

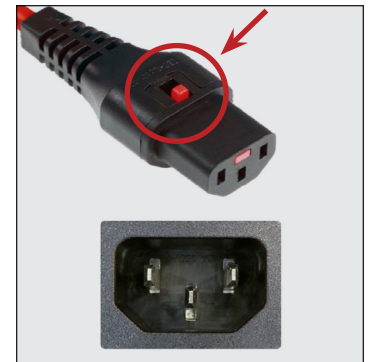

Rys. 2. Nacisnąć czerwony przycisk, aby wyjąć wtyczkę.

Montaż i konfiguracja

Montaż i konfiguracja

⚠ OSTRZEŻENIE!

	Urządzenie mogą montować i serwisować wyłącznie wykwalifikowani technicy. Pomoc w znalezieniu wykwalifikowanego technika można uzyskać na naszej stronie internetowej, w zakładce Service Company Locator pod adresem truemfg.com/support/service-locator/
  	Właściciel urządzenia jest odpowiedzialny za przeprowadzenie oceny zagrożenia środków ochrony indywidualnej (ŚOI) i zapewnienie odpowiedniej ochrony podczas procedur konserwacji i czyszczenia. Podczas montażu i serwisowania stosować odpowiednie narzędzia, urządzenia zabezpieczające oraz ŚOI.
	Ostre krawędzie! Zachować ostrożność podczas przenoszenia, montażu, czyszczenia, serwisowania i konserwacji urządzenia, aby uniknąć skaleczenia. Zachować ostrożność podczas sięgania pod urządzenie i dotykania metalowych podzespołów. Trzymać palce z dala od obszarów, na których występuje ryzyko ich zmiażdżenia, takich jak przestrzeń między drzwiami urządzenia a otaczającymi je urządzeniami. Jeśli w pobliżu znajdują się dzieci, zachować ostrożność przy zamykaniu drzwi.
	Zagrożenie porażeniem elektrycznym lub poparzeniem! Wyłączenie zasilania regulatora elektronicznego lub ustawienie regulatorów temperatury w pozycji 0 (off) może nie spowodować odłączenia zasilania od wszystkich podzespołów. Przed montażem albo serwisowaniem urządzenia odłączyć urządzenie albo wyłączyć zasilanie.
	Zagrożenie przewróceniem urządzenia! Ryzyko przewrócenia urządzenia może wystąpić podczas jego rozpakowywania, montażu albo przenoszenia. Stosować odpowiednie środki ostrożności. Zastosowanie ograniczników może zmniejszyć (ale nie wyeliminować) ryzyko przewrócenia. Nie pozwalać dzieciom na wspinanie się na urządzenie ani na chwytanie się szuflad drzwi i półek.
	Zagrożenie zgnieciem lub przecięciem! Zachować odstęp lub podczas rozpakowywania, montażu, przenoszenia lub serwisowania urządzenia.

Rozpakowywanie

ⓘ DZIAŁANIE UŻYTKOWNIKA!

	<ul style="list-style-type: none"> • Jeśli urządzenie jest uszkodzone, należy zanotować wszystkie uszkodzenia na potwierdzeniu dostawy, niezwłocznie złożyć reklamację u przewoźnika i skontaktować się z TRUE. NIE montować i nie użytkować urządzenia. • Jeżeli urządzenie leżało na tylnej ścianie lub na boku, przed przywróceniem zasilania postawić urządzenie pionowo na czas dwukrotnie dłuższy od tego, przez który urządzenie leżało (do czterech (4) godzin). Jeśli ten czas przekracza (4) godziny, przed podłączeniem zasilania postawić urządzenie pionowo na 24 godziny.
-----------------------------------------------------------------------------------	------------------------------------------------------------------------------------------------------------------------------------------------------------------------------------------------------------------------------------------------------------------------------------------------------------------------------------------------------------------------------------------------------------------------------------------------------------------------------------------------------------------------------------------------------------------------------------------------------------------------

ⓘ UWAGA!

	Klucze do urządzeń z zamkami znajdują się w pakietach gwarancyjnych.
-------------------------------------------------------------------------------------	----------------------------------------------------------------------

Wymagane narzędzia

Wymagane narzędzia obejmują (co najmniej) następujące elementy:

- klucz nastawny
- wkrętak krzyżowy

Montaż i konfiguracja (cd.)

Procedura

1. Zdjąć opakowanie zewnętrzne (teksturę i folię piankową lub narożniki styropianowe i przezroczysty plastik). Patrz rys. 1. Sprawdzić pod kątem ukrytych uszkodzeń. Ponownie niezwłocznie złożyć reklamację u przewoźnika, jeśli stwierdzono uszkodzenia.

UWAGA > Przesunąć urządzenie jak najbliżej miejsca ostatecznego ustawienia przed wyjęciem palety.

2. Za pomocą klucza nastawnego wykręcić wszystkie śruby transportowe mocujące paletę do dna szafy. Patrz rys. 2.

UWAGA > Niektóre modele mogą wymagać zdjęcia przedniej i/lub tylnej kratki w celu uzyskania dostępu do śrub transportowych.

3. Jeśli nóżki lub kółka **nie będą używane**, należy zdjąć szafę z palety i odstawić ją na bok.

UWAGA > **NIE** podnosić szafy za blaty, drzwi, szuflady lub kratki.

Jeżeli **zostaną zastosowane**, nóżki poziomujące lub kółka, obrócić szafę na palecie (patrz rys. 3) i zapoznać się z instrukcją montażu na następnej stronie.

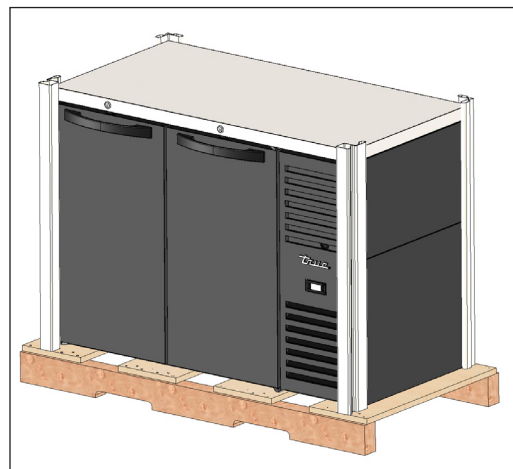

Rys. 1. Zdjęć opakowanie zewnętrzne.

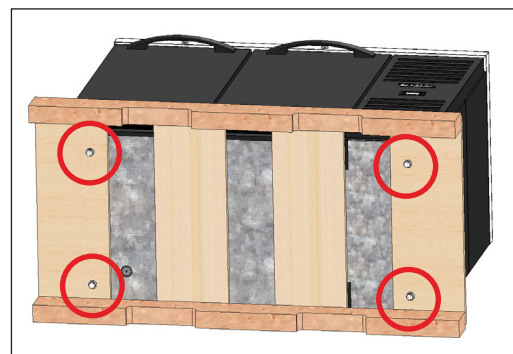

Rys. 2. Lokalizacja śrub transportowych.

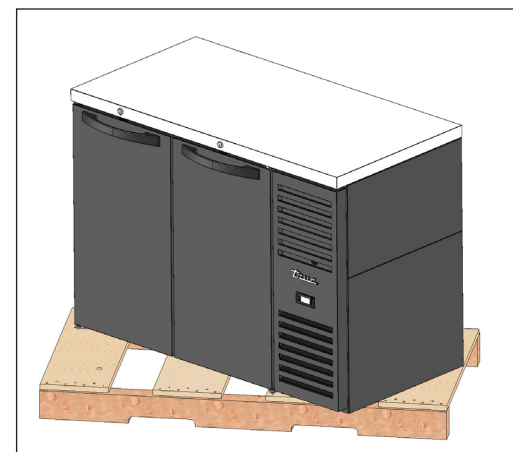

Rys. 3. Podczas podnoszenia urządzenia nie należy wykorzystywać blatów, drzwi/szuflad ani kratki jako punktu podnoszenia.

Montaż i konfiguracja (cd.)

Lokalizacja urządzenia

- Upewnić się, że przewód lub przewody spustowe są umieszczone w zbiorniku.
- Odłączyć wtyczkę i przewód od wewnątrz na dole z tyłu chłodnicy (**NIE** podłączać).
- Urządzenie umieścić wystarczająco blisko źródła zasilania elektrycznego, aby przedłużacze nie były nigdy używane.

Śruba poziomująca, montaż nóg lub kółek

⚠ OSTRZEŻENIE!



Ryzyko przewrócenia urządzenia! ZAWSZE sprawdzać, czy po wypoziomowaniu urządzenia środkowe śruby poziomujące w pełni dotykają podłoża.

Dla ułatwienia wypoziomowania urządzenia dostarczane są śruby poziomujące. Regulowane nogi zapewnią 6" (152 mm) wolnej przestrzeni pod urządzeniem. Kółka zapewniają mobilność urządzenia.

Wymagane narzędzia

Wymagane narzędzia obejmują (co najmniej) następujące elementy:

- klucz nastawny

Procedura – śruby poziomujące

Jeżeli śruby poziomujące nie są zainstalowane fabrycznie, po zapewnieniu dostępu do dna urządzenia zainstalować śruby poziomujące w gwintowanych otworach w szynie ramy lub w dnie urządzenia. Patrz rys. 1–3.

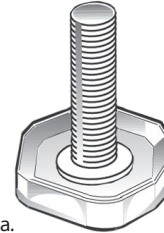

Rys. 1. Wkręt do poziomowania.

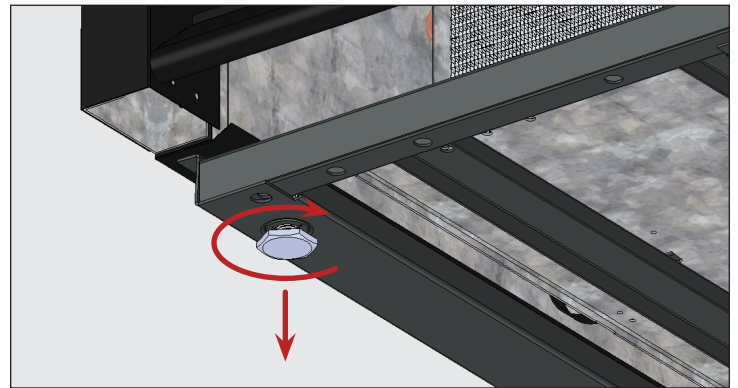

Rys. 2. Obrócić śruby poziomujące w prawo, aby opuścić urządzenie.

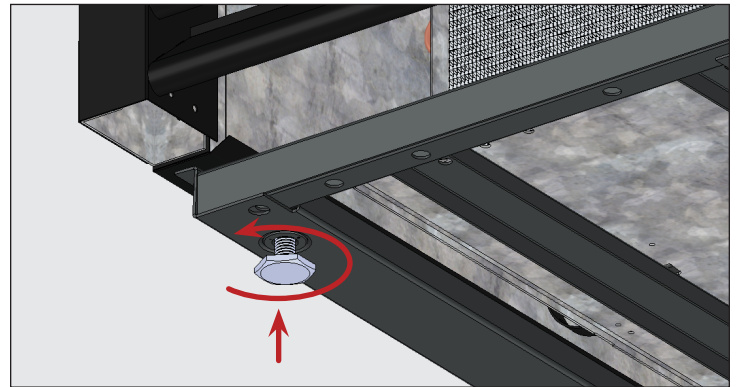

Rys. 3. Obrócić śruby poziomujące w lewo, aby unieść urządzenie.

Montaż i konfiguracja (cd.)

Procedura – nogi poziomujące 6" (152 mm)

1. Zapewnić dostęp do dna urządzenia.
2. Jeśli jest zamontowany, wykręcić śruby poziomujące.
3. Wkręcić nogi poziomujące w szynę ramy lub dno urządzenia. Patrz rys. 4 i 5.
4. Sprawdzić, czy urządzenie jest wypoziomowane. Patrz „Wypoziomowanie urządzenia” (str. #).
5. Jeśli urządzenie nie jest wypoziomowane, delikatnie unieść i podeprzeć po stronie umieszczonej niżej. Następnie kluczem nastawnym wkręcić lub wykręcić dolne trzpienie nóg poziomujących w celu wypoziomowania i podparcia urządzenia. Patrz rysunki 4 i 6.

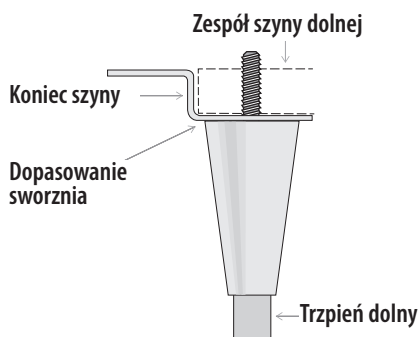

Rys. 4. Schemat budowy nogi poziomującej.

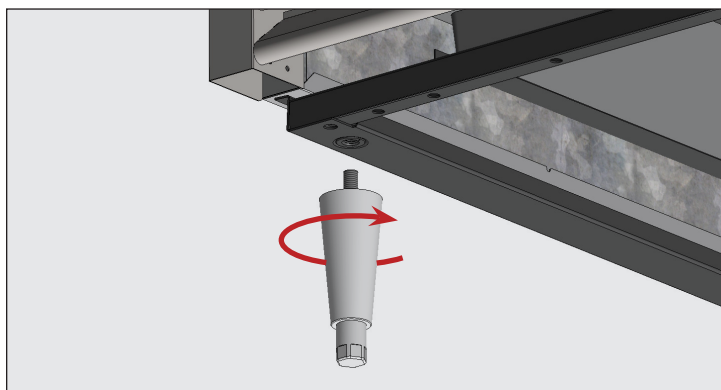

Rys. 5. Wkręcić nogi poziomujące w gwintowane otwory.

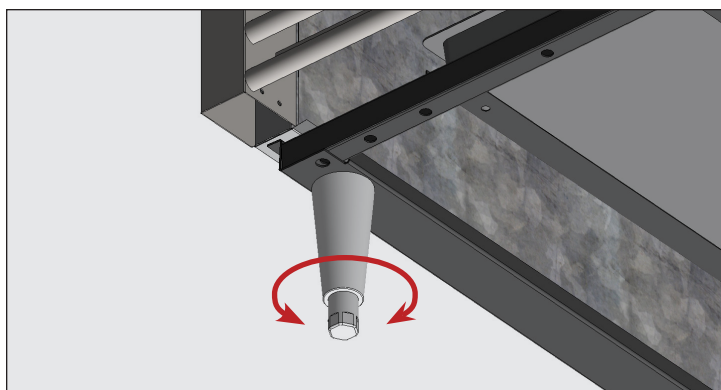

Rys. 6. Przykręcić dolny trzpień, aby wypoziomować urządzenie.

Procedura – kółka

1. Odszukać punkty mocowania kół w dolnej części urządzenia.
2. Używając klucza nastawnego i dostarczonego osprzętu zamontować kółka do płyt.

UWAGA > NIE przykręcać zbyt mocno. Sprawdzić wypoziomowanie urządzenia. Jeśli urządzenie nie jest wypoziomowane, delikatnie unieść i podeprzeć urządzenie po stronie umieszczonej niżej i dodać podkładki kół.

- a. Poluzować śruby kół, aby stworzyć przestrzeń pomiędzy płytą montażową a dnem urządzenia. Patrz rys. 7a.
- b. Ustawić podkładki kół i dokręcić śruby kół Patrz rys. 7b i 6c.
- c. Opuścić urządzenie i sprawdzić, czy jest wypoziomowane. Powtarzać czynność do momentu wypoziomowania urządzenia.

UWAGA > Podkładki montować parami upewniając się, że stykają się one ze śrubami mocującymi zestawów kołowych.

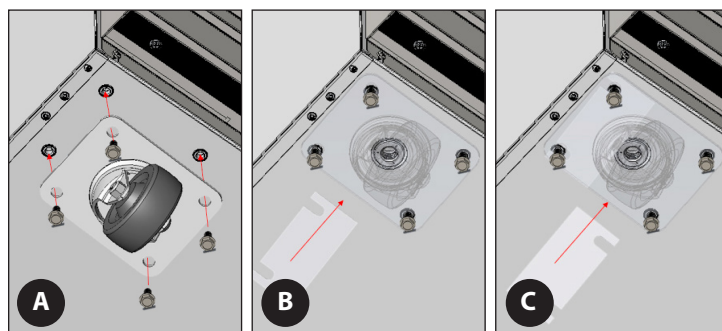
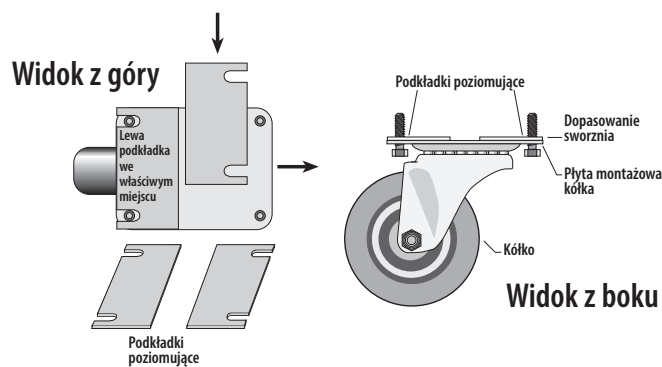

Rys. 7. Podkładki kół montować parami.

Montaż i konfiguracja (cd.)

Poziomowanie urządzenia

⚠ OSTRZEŻENIE!



Ryzyko przewrócenia urządzenia! ZAWSZE sprawdzać, czy po wypoziomowaniu urządzenia środkowe śruby poziomujące w pełni dotykają podłoża.

Prawidłowe wypoziomowanie urządzenia TRUE jest niezbędne dla jego prawidłowej eksploatacji (w przypadku urządzenia stacjonarnych). Wypoziomowanie wpływa na skuteczność usuwania kondensatu i działanie drzwi.

Informacje na temat regulacji i podkładek patrz „Śruba poziomująca, montaż nóg lub kółek” (str. 14).

Procedura

Ustawić urządzenie w docelowym miejscu montażu. Wypoziomować urządzenie z przodu do tyłu i z boku na bok. Patrz rys. 1.

1. Umieścić poziomicę na wewnętrznej podłodze urządzenia, w pobliżu drzwi (poziomica ustawiona równolegle do frontu urządzenia). Wypoziomować urządzenie.
2. Umieścić poziomicę w tylnej wewnętrznej części urządzenia (poziomica równolegle do tylnej części urządzenia). Wypoziomować urządzenie.
3. Umieścić poziomicę na lewej i prawej podłodze wewnętrznej (poziomica równolegle do boków urządzenia). Wypoziomować urządzenie.

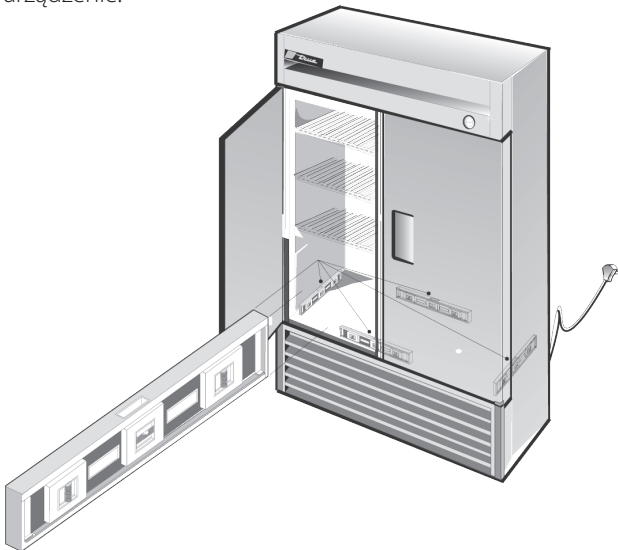

Rys. 1. Zmierzyć poziom wzdłuż obwodu wewnętrznej części podłoża.

Uszczelnienie przestrzeni między urządzeniem a posadzką

ⓘ DZIAŁANIE UŻYTKOWNIKA!



Posadzki asfaltowe są podatne na działanie środków chemicznych. TRUE zaleca umieścić warstwę taśmy pomiędzy asfaltem a uszczelniaczem, aby chronić podłogę.

Poniższa procedura opisuje uszczelnienie urządzenia stacjonarnego względem podłogi zgodnie ze standardami NSF. Może nie być to wymagane dla posiadanego urządzenia.

Procedura

1. Ustawić urządzenie w docelowym miejscu montażu. Należy pamiętać o pozostawieniu odpowiednio dużych odstępów pomiędzy tyłem i bokami zgodnie z rozdziałem „Odstępy” (str. 9), aby zapewnić prawidłową wentylację.
2. Wypoziomować urządzenie z przodu do tyłu i z boku na bok. Patrz „Wypoziomowanie urządzenia” (str. 16).
3. Wykonać obrys podstawy urządzenia na podłodze.
4. Podnieść i zablokować przednią stronę urządzenia.
5. Nałożyć warstwę uszczelniacza z certyfikatem NSF (patrz lista poniżej) na podłogę w odległości 1/2" (13 mm) po wewnętrznej stronie obrysu wykonanego w kroku 3. Warstwa masy uszczelniającej musi być na tyle gruba, aby po opuszczeniu urządzenia uszczelnić całą jego powierzchnię.
6. Unieść i zablokować tylną część urządzenia.
7. Nałożyć szczeliwo na podłogę z pozostałych trzech stron, zgodnie z opisem w kroku 5.
8. Sprawdzić, czy urządzenie przylega szczelnie do podłogi na całym obwodzie.

Uszczelniacze z certyfikatem NSF

- 3M #ECU800 Caulk
- 3M #ECU2185 Caulk
- 3M #ECU1055 Bead
- 3M #ECU1202 Bead
- Armstrong Cork – gumowa masa uszczelniająca
- Products Research Co. #5000 gumowa masa uszczelniająca
- G.E. uszczelniacz silikonowy
- Dow Corning uszczelniacz silikonowy

Montaż i konfiguracja (cd.)

Montaż półki

⚠ OSTRZEŻENIE!



Przeciążenie, nieprawidłowy montaż albo nieprawidłowy załadunek półek może spowodować oberwanie się półek, co negatywnie wpłynie na działanie urządzenia, skutkując jego uszkodzeniem, zniszczeniem produktów albo urazami.

Podczas montowania uchwytów do półek **NIE** używać kombinerek ani innych kleszczy. Modyfikacje uchwytów do półek mogą prowadzić do niestabilności półek.



Wskazówki dla montażu

- Przed zamontowaniem półek należy zamontować **wszystkie** klipsy.
- Zacząć od dolnej półki i przesuwać się w górę.
- Zawsze układać najpierw tył półki w tylnych uchwytach, a potem przód.

Procedura

1. Zaczepić klipsy półek o szyny. Patrz rys. 1.
2. Podnieść dół uchwytu. Patrz rys. 2.

UWAGA > Dla zapewnienia prawidłowego montażu może być konieczne ściśnięcie lub przekręcenie dolnej części klipsa półki. W przypadku płaskich półek wszystkie cztery klipsy półek umieścić w równej odległości od podłogi.
3. Upewnić się, że klips półki nie jest luźny i nie wysuwa się z szyny. Patrz rys. 3 i 4.
4. Umieścić półki na klipsach poprzeczkami skierowanymi w dół.

UWAGA > Upewnić się, że wszystkie narożniki półek są prawidłowo osadzone.

Regulacja półki

Półki są regulowane w zależności od potrzeb klienta. To urządzenia spełnia wymagania IEC dla nośności półek, wynoszące 47 lb/ft² (230 kg/m²).



Rys. 1. Montaż górnego haczyka klipsa półki.



Rys. 2. Dolny haczyk klipsa do półek będzie ściśle przylegać.



Rys. 3. Do zamontowania konieczne może okazać się ściśnięcie lub obrócenie uchwytu do półki.



Rys. 4. Zamontowany klips do półek.

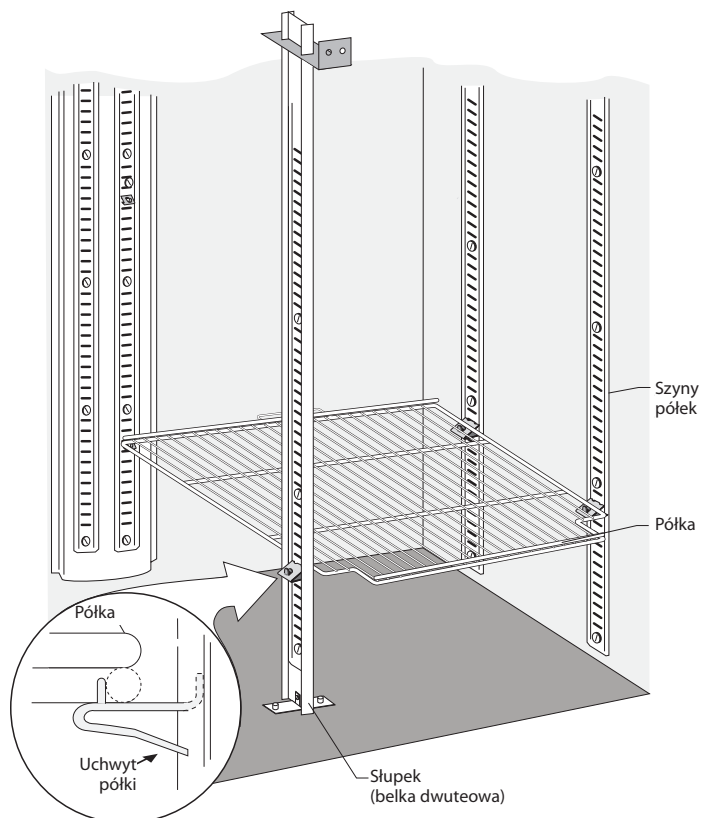

Montaż i konfiguracja (cd.)

Instalacja wieży nalewakowej

Procedura

1. Nałożyć gumową podkładkę (patrz rys. 1) na otwory montażowe w blacie szafy.
 2. Nawlec łącznik przewodu piwnego (patrz rys. 2) na ramię nalewaka. Patrz rys. 3.
 3. Przeprowadź wąż piwa przez otwór i do szafy. Patrz rys. 4.
 4. Zamontować ramię przeciągania za pomocą dostarczonych akcesoriów. Patrz rys. 5 i 6.
 5. Zdjąć górną część ramienia nalewaka. Patrz rys. 7a.
 6. Włożyć wąż pneumatyczny [rurka z tworzywa sztucznego 1" (25,4 mm)] do ramienia nalewaka. Zob. rys. 7b.
- UWAGA >** Uważać, aby nie naruszyć izolacji.
7. Zaczepić zacisk węży powietrza do tulei izolacyjnej w górnej części ramienia nalewaka. Patrz rys. 8.
- UWAGA >** W ten sposób wąż chłodzący, dzięki któremu kran jest zimny, pozostaje w prawidłowej pozycji.
8. Wymienić górną część ramienia nalewaka.

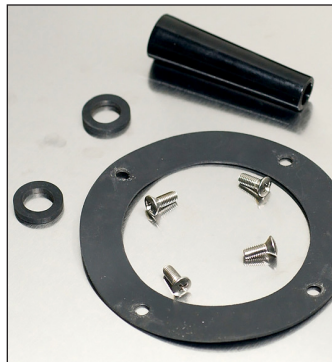

Rys. 1. Elementy ramienia nalewaka; ramienia nie ma na zdjęciu.



Rys. 2. Upewnienie się, że włożono oring do złącz przewodu piwnego.



Rys. 3. Podłączenie złącza przewodu piwnego do ramienia nalewaka.

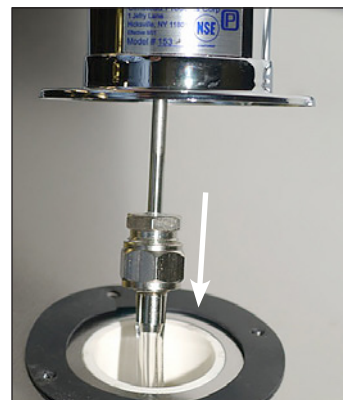

Rys. 4. Poprowadzenie przewodu do szafy.



Rys. 5. Upewnienie się, że gumowa uszczelka znajduje się pomiędzy blatem a ramieniem nalewaka.



Rys. 6. Nałożenie uchwytu na ramię nalewaka.



Rys. 7. Przeprowadzenie węża powietrza przez wieżę nalewaka od dołu.

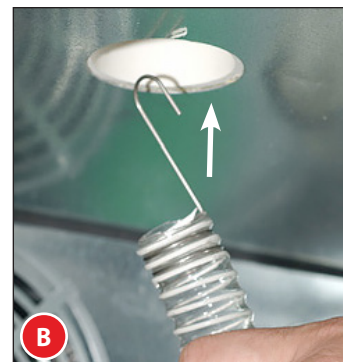

Rys. 8. Zawieszenie zacisku węży chłodzącego ponad linię piwa.

Montaż i konfiguracja (cd.)

Klucz części	
A	Kratka tacki ociekowej
B	Tacka ociekowa
C	Uszczelka tacki
D	Złącze tacki ociekowej

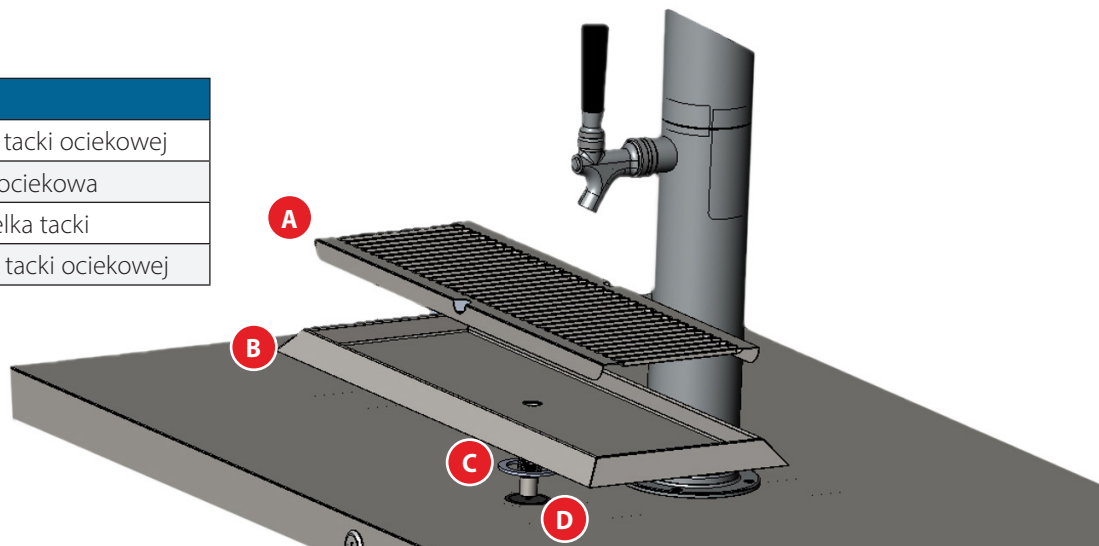

Tacka ociekowa

Procedura

1. Umieścić uszczelkę tacki ponad rurką tacki.
2. Wsunąć rurkę tacki do złącza tacki.
3. Ostrożnie umieścić tacę na blacie.
4. Od wewnątrz szafy nakręcić nakrętkę rurki tacki na rurkę mocując tackę do blatu. Patrz rys. 1–3.
 - UWAGA >** Dokręcać tylko ręcznie.
5. Włożyć kratkę na tackę ociekową.
6. Włożyć wąż 3/4" (19 mm) na rurkę tacki ociekowej.
7. Po ustawieniu i zabezpieczeniu tacki ociekowej, nałożyć warstwę silikonu RTV (w zestawie), aby uszczelnić tackę do blatu. Patrz rys. 4.



Rys. 1. Miejsce montażu nakrętki tacki ociekowej.

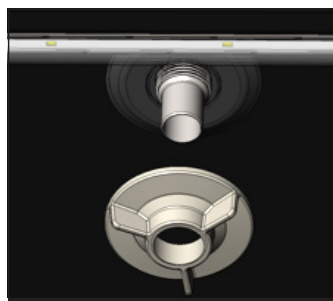

Rys. 2. Przykręcić nakrętkę rurki tacki ociekowej.

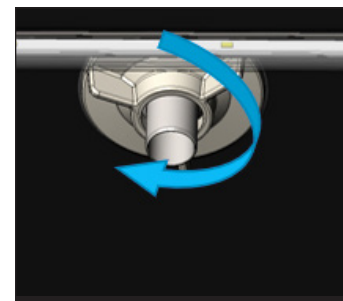

Rys. 3. Dokręcać tylko ręcznie.

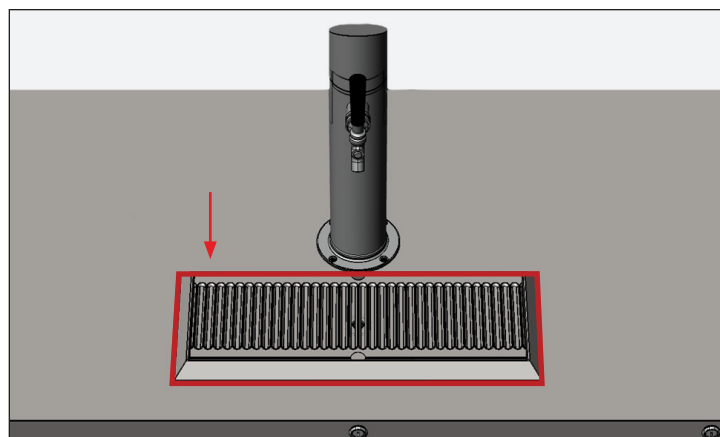

Rys. 4. Nałożyć silikon wokół tacki ociekowej.

Montaż i konfiguracja (cd.)

Pole rozdzielacza powietrza i pokrywa rozdzielacza

W zestawie znajduje się 2-drożny rozdzielacz powietrza, który pozwala jednej linii zasilającej CO₂ zapewnić ciśnienie w dwóch kegach. Rozdzielacz powietrza znajduje się za pokrywą. Aby uzyskać do niego dostęp, należy podnieść pokrywę ze wspornika montażowego. Patrz rys. 1 i 2.

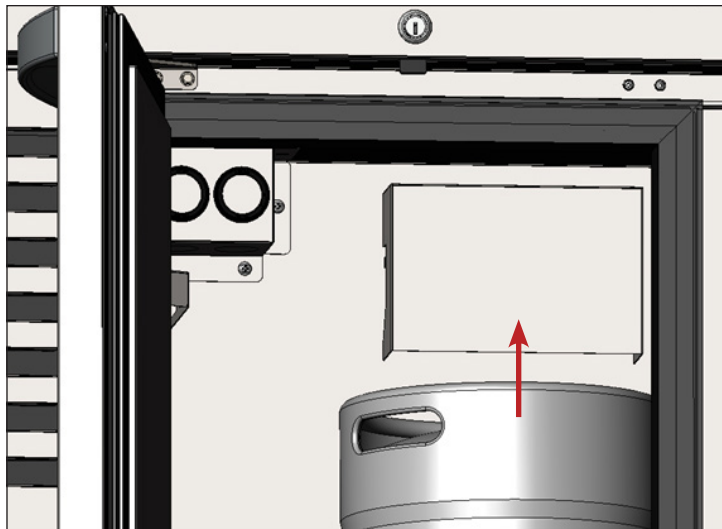

Rys. 1. Zdjęcie pokrywy dystrybutora.

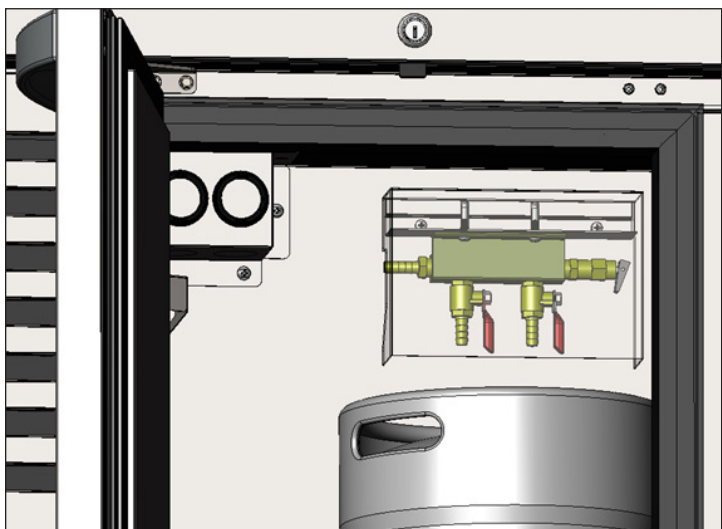

Rys. 2. Dystrybutor 2-drożny.

Połączenia CO₂ i keg

⚠ OSTRZEŻENIE!



Zawartość pod ciśnieniem. Zachować ostrożność podczas obsługi napełnionych zbiorników CO₂. W razie braku znajomości zasad postępowania z butlami CO₂ lub zaworami, przed podjęciem działań skonsultować się z lokalnym dystrybutorem lub browarem.

UWAGA > Butle CO₂, regulatory i krany keg nie są dostarczane przez TRUE.

Wymagane narzędzia

Wymagane narzędzia obejmują (co najmniej) następujące elementy:

- Butla CO₂
- Regulator ciśnienia
- Kran

UWAGA > Zastosować zaciski węży dla wszystkich przewodów powietrza i piwa zgodnie z przeznaczeniem.

Procedura

1. Zamontować regulator ciśnienia na butli CO₂.
2. Podłączyć regulator ciśnienia do dystrybutora.
3. Połączyć dystrybutor z kranem/kranami.
4. Podłączyć przewody nalewaków piwa do kranów.
5. Podłączyć kran(y) do kega/kegów.
6. Otworzyć zawór regulatora ciśnienia i zwiększyć ciśnienie w instalacji.

UWAGA > Potrzeba 1/2 funta (0,23 kg) CO₂, aby wydać keg „półbeczkę” piwa (58,67 l) w temperaturze 38 °F (3,3 °C) przy ciśnieniu 1,03 bara (15 psi) na keg.
7. Otworzyć kran(y).
8. Sprawdzić szczelność wszystkich punktów połączeń. Jeśli układ jest nieszczelny, należy sprawdzić, czy wszystkie złączki i zaciski są szczelne i prawidłowo uszczelnione.

Montaż i konfiguracja (cd.)

Butelka i wieszak do spuszczenia piwa

Opcjonalnie można dokupić butelkę z wieszakiem do zbierania piwa spływającego z tacki. Wieszak na butelki nasuwa się na górną część kega. Patrz rys. 1.

Poprowadzić wąż winylowy 3/4" (19 mm) od tacki ociekowej do butelki. Opróżnić butelkę w zależności od zużycia.

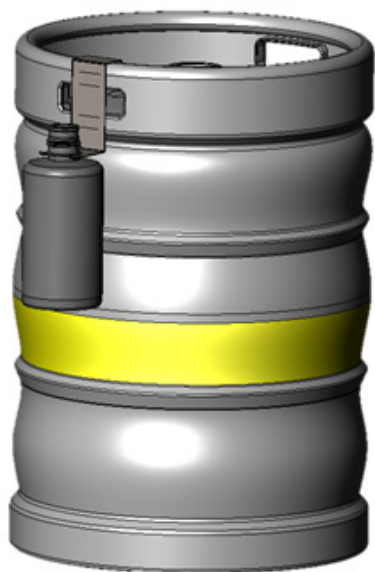

Rys. 1. Butelka do spuszczenia piwa i zawieszka na kegu.

Złącza dostępne

Porty dostępne zapewniają opcjonalne miejsca do prowadzenia zewnętrznych przewodów piwa, przewodów CO₂ lub przewodów spustowych z tacki przelewowej piwa.

Ostrożnie przewiercić się przez wewnętrzną i zewnętrzną osłonę złącza. Po ułożeniu przewodów, uszczelnić je za pomocą silikonu do zastosowań spożywczych.

Standardowa mała podłogowa osłona parownika.

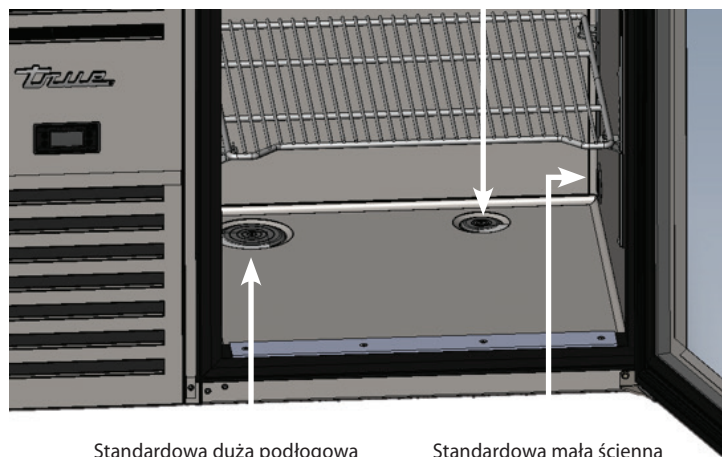

Standardowa duża podłogowa osłona parownika.

Standardowa mała ścienna osłona parownika.

Montaż i konfiguracja (cd.)

Złącza dostępne (cd.)

STREFY ZAKAZU WIERCENIA* - Nie wolno wiercić w żadnej powierzchni z drzwiami!

Opcjonalnie dostępne są złącza dostępne jako przepusty w wywierconych otworach.

*dotyczy wszystkich rozmiarów. Widoczny model 3-drzwiowy.

ZAKAZ WIERCENIA
Wymiary lusterka dla prawostronnych układów chłodzenia

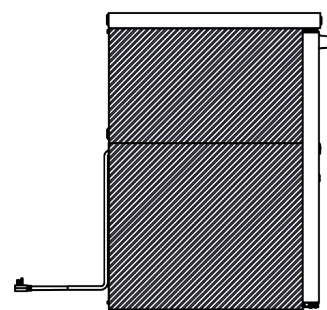
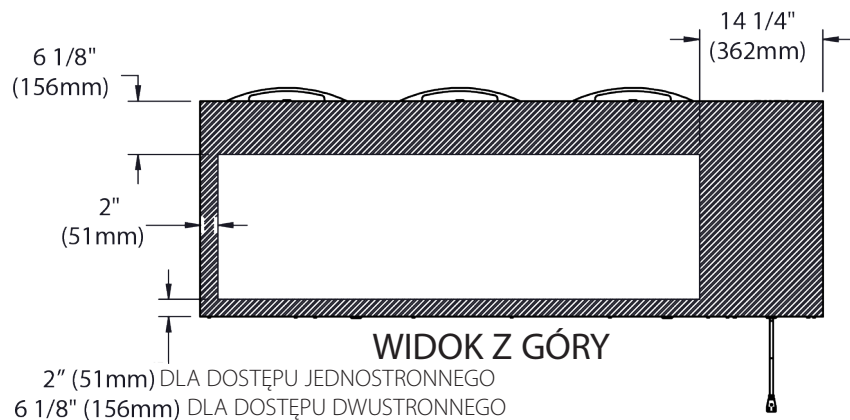

WIDOK Z BOKU ZESPOŁU SKRAPLANIA

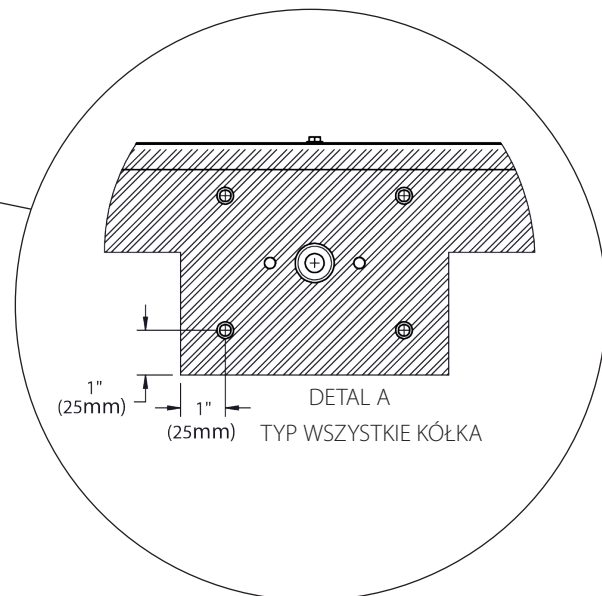
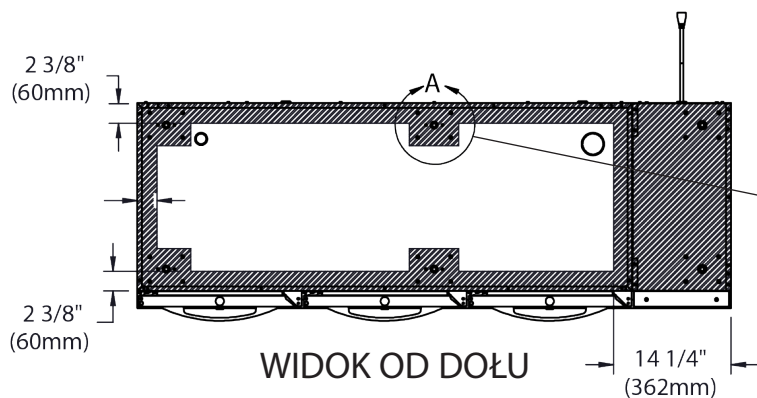
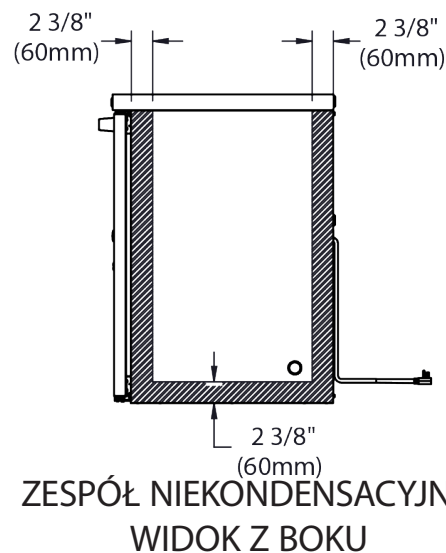
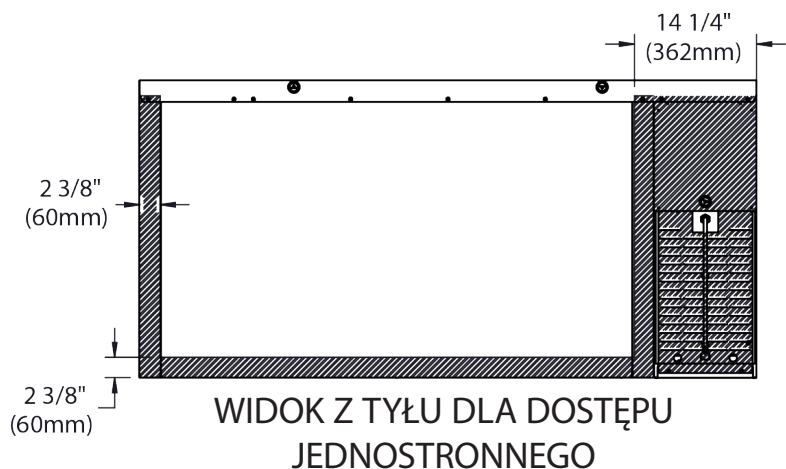

Montaż i konfiguracja (cd.)

Specyfikacja panelu nakładkowego

Instrukcje montażu panelu – patrz „Montaż panelu nakładkowego” na (str. 27).

Kratka wentylacyjna

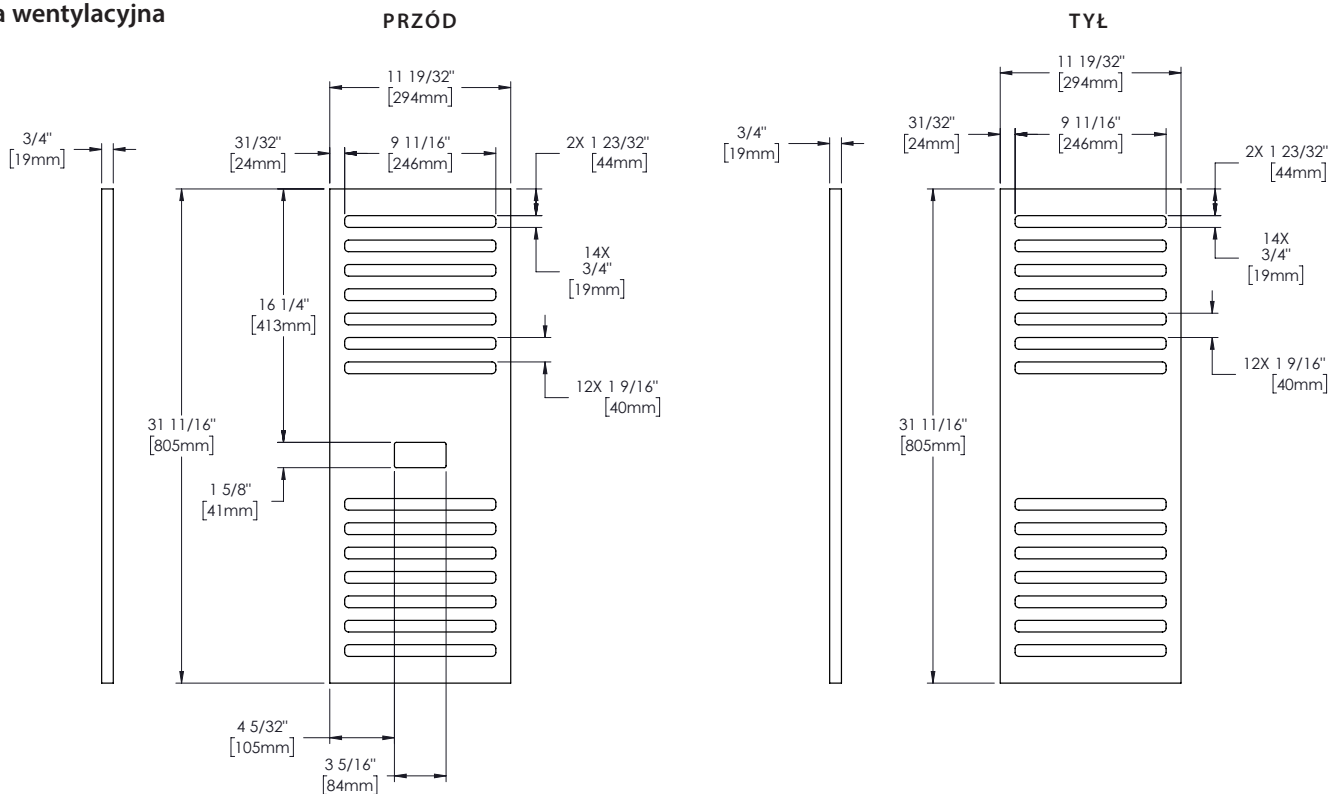

Kratka z otworami

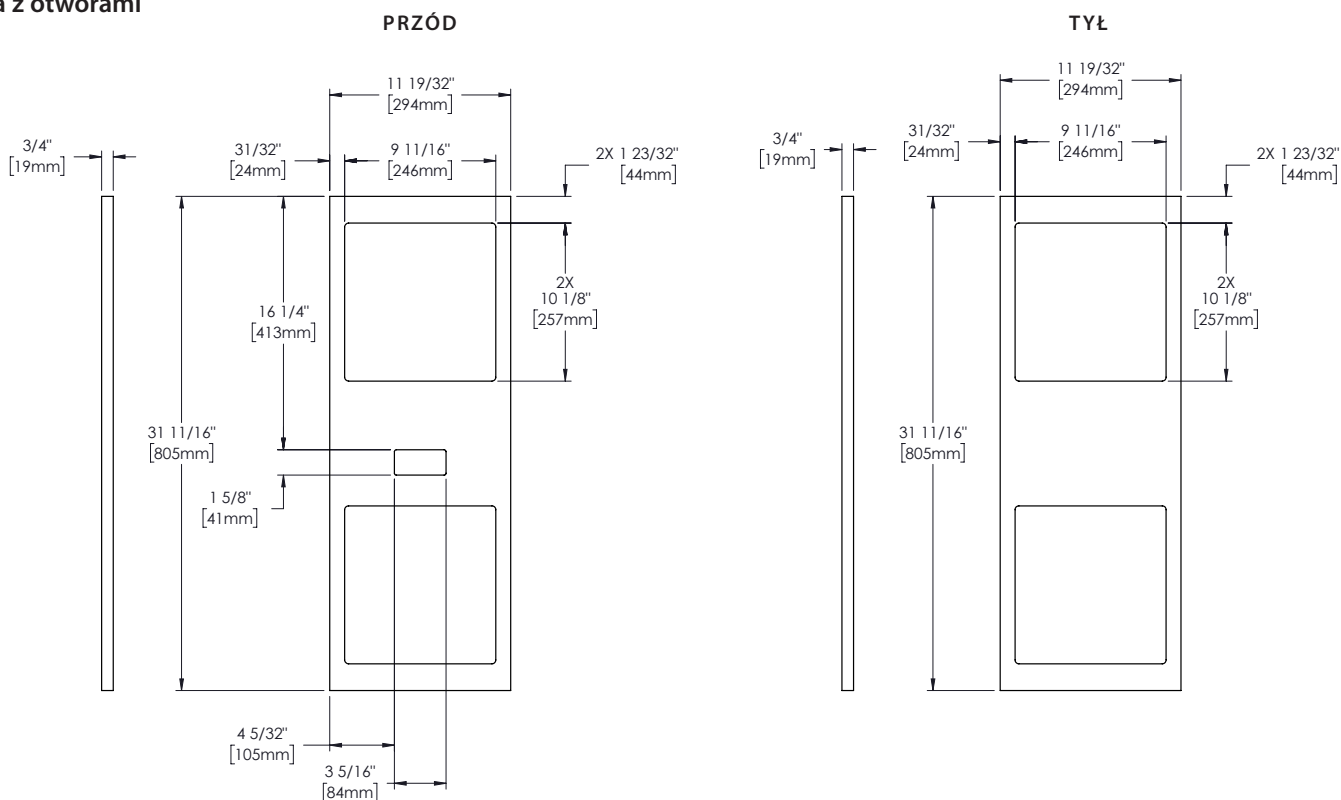

Montaż i konfiguracja (cd.)

Specyfikacja panelu nakładkowego (cd.)

Instrukcje montażu panelu – patrz „Montaż panelu nakładkowego” na (str. 27).

EBR | EDR | TBR | TDR-48

Specyfikacja panelu z drzwiami szklanymi	
Szerokość	17-5/8" (448 mm)
Wysokość	31-11/16" (805 mm)
Głębokość	3/4" (19 mm)
Masa	15 lb (6,8 kg) max
Wymiar dla szyny	2" (50,8 mm) max
Wysokość widocznego obszaru	25-11/16" (652 mm)
Szerokość widocznego obszaru	11-5/8" (295 mm)

Specyfikacja panelu z drzwiami pełnymi	
Szerokość	17-5/8" (448 mm)
Wysokość	31-11/16" (805 mm)
Głębokość	3/4" (19 mm)
Masa	15 lb (6,8 kg) max
Wymiar dla szyny	2" (50,8 mm) max

DRZWI SZKLANE

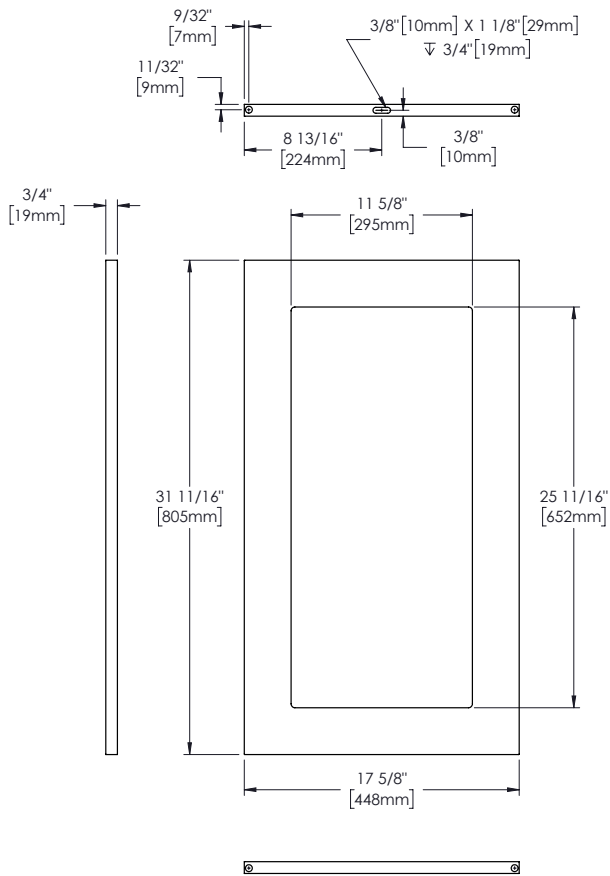

DRZWI PEŁNE

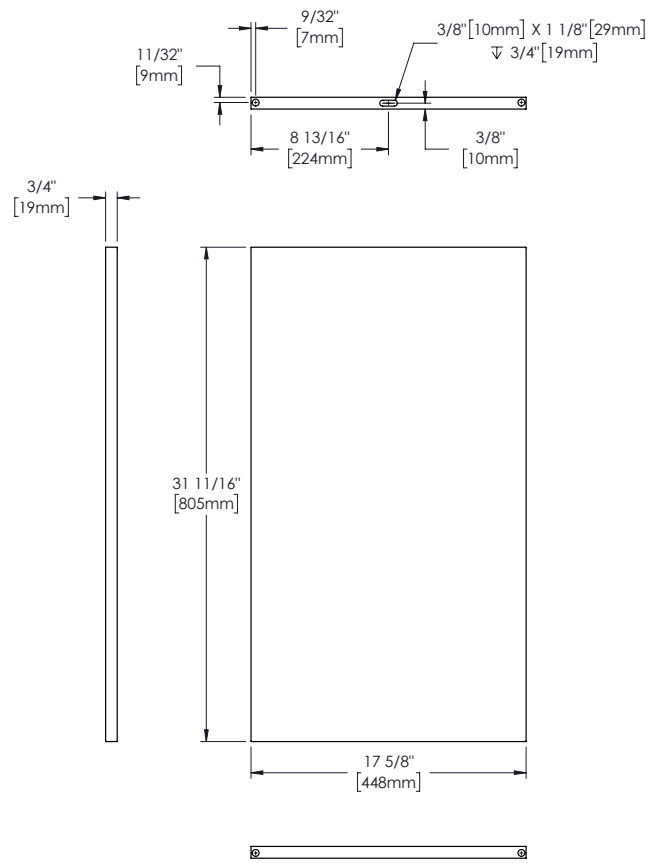

Montaż i konfiguracja (cd.)

Specyfikacja panelu nakładkowego (cd.)

Instrukcje montażu panelu – patrz „Montaż panelu nakładkowego” na (str. 27).

EBR | EDR | TBR | TDR-32/52/72/92

Specyfikacja panelu z drzwiami szklanymi	
Szerokość	19-5/8" (498 mm)
Wysokość	31-11/16" (805 mm)
Głębokość	3/4" (19 mm)
Masa	15 lb (6,8 kg) max
Wymiar dla szyny	2" (50,8 mm) max
Wysokość widocznego obszaru	25-11/16" (652 mm)
Szerokość widocznego obszaru	13-5/8" (346 mm)

Specyfikacja panelu z drzwiami pełnymi	
Szerokość	19-5/8" (498 mm)
Wysokość	31-11/16" (805 mm)
Głębokość	3/4" (19 mm)
Masa	15 lb (6,8 kg) max
Wymiar dla szyny	2" (50,8 mm) max

DRZWI SZKLANE

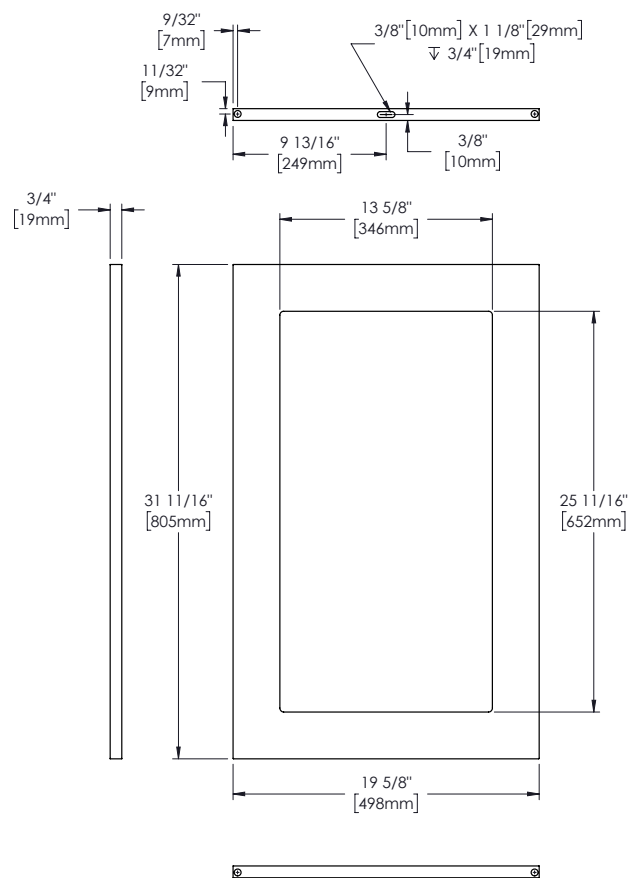

DRZWI PEŁNE

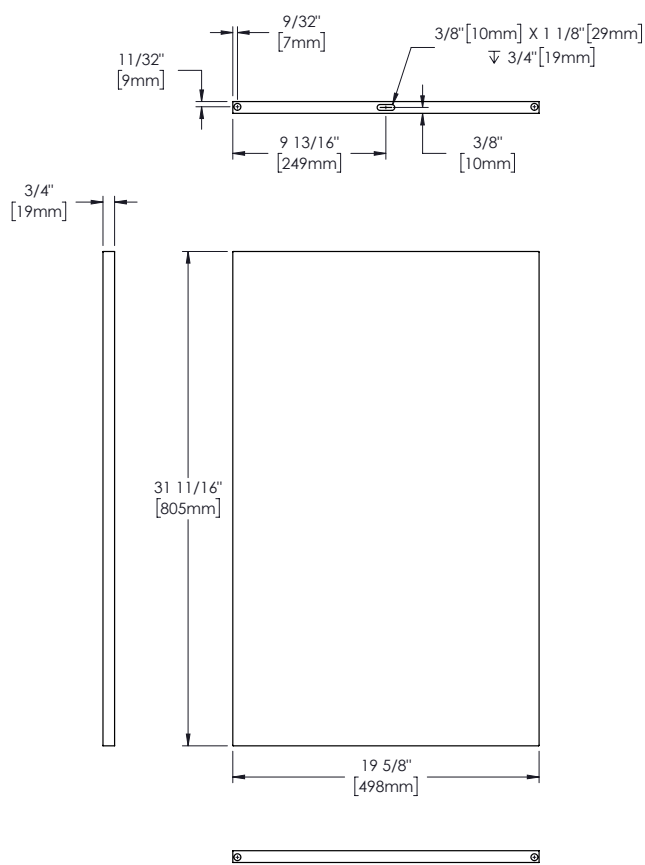

Montaż i konfiguracja (cd.)

Specyfikacja panelu nakładkowego (cd.)

Instrukcje montażu panelu – patrz „Montaż panelu nakładkowego” na (str. 27).

EBR | EDR | TBR | TDR-36/60/84/108

Specyfikacja panelu z drzwiami szklanymi	
Szerokość	23-5/8" (600 mm)
Wysokość	31-11/16" (805 mm)
Głębokość	3/4" (19 mm)
Masa	15 lb (6,8 kg) max
Wymiar dla szyny	2" (50,8 mm) max
Wysokość widocznego obszaru	25-11/16" (652 mm)
Szerokość widocznego obszaru	17-5/8" (448 mm)

Specyfikacja panelu z drzwiami pełnymi	
Szerokość	23-5/8" (600 mm)
Wysokość	31-11/16" (805 mm)
Głębokość	3/4" (19 mm)
Masa	15 lb (6,8 kg) max
Wymiar dla szyny	2" (50,8 mm) max

DRZWI SZKLANE

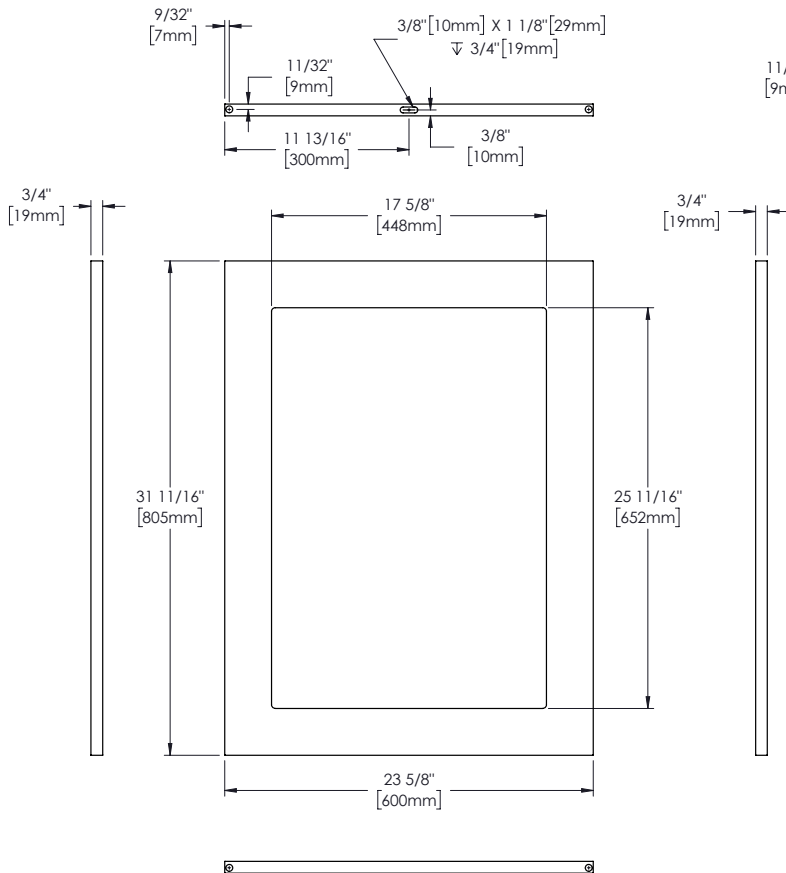

DRZWI PEŁNE

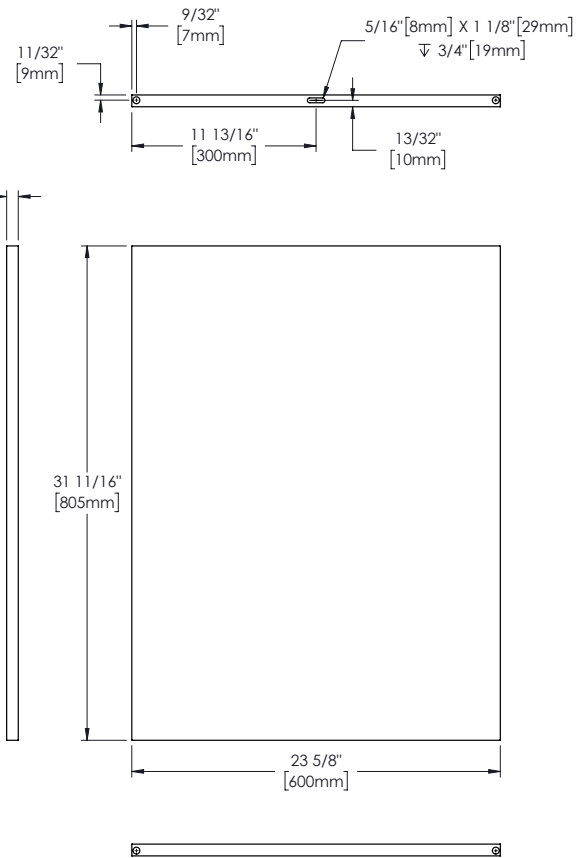

Montaż i konfiguracja (cd.)

Instalacja paneli nakładkowych

! UWAGA!

Należy uważać, aby nie uszkodzić wykończenia panelu!

W tej instrukcji pokazano, że do ochrony powierzchni należy użyć kartonu z opakowania zewnętrznego urządzenia.

Zalecana grubość panelu to 3/4" (19,05 mm).

Potrzebne narzędzia

- Ochrona powierzchni*
- przybory traserskie
- wkrętak krzyżowy
- taśma
- 2+ zaciski [≥2" (50,8 mm)]
- wiertło 3/8"
- klucz nasadowy 5/16"
- wiertło 17/64"
- śruby 5/8" (15,8751 mm)**
- wiertarka
- taśma miernicza

*Karton, koc do przenoszenia, pianka do wyściełania itp.

**Wymagane ilości różnią się w zależności od zastosowania. Upewnij się, że śruby są krótsze niż grubość panelu.

Procedura montażu nakładek na kratki

1. Ostrożnie położyć panel nakładki na kratkę przednią stroną do dołu na zabezpieczonej powierzchni.
2. Odkręcić kratkę wkrętakiem krzyżowym. Patrz rys. 1.
3. Umieścić kratkę przednią stroną do dołu na panelu nakładki. Następnie wyśrodkować grill i nakładkę. Patrz rys. 2.

UWAGA > Wyśrodkować kratkę szafy i panel nakładki w narożnikach.
4. Zamocować ruszt i nakładkę. Patrz rys. 2.

UWAGA > Jeśli szczęki zacisku nie są wyściełane, włożyć podkładkę pomiędzy zacisk i nakładkę, aby zabezpieczyć wykończenie panelu.
5. Przymocować nakładkę do kratki. Patrz rys. 3.

UWAGA > Upewnij się, że śruby montażowe są krótsze niż grubość panelu.
6. Usunąć zaciski, a następnie ponownie zamontować kratkę.

Montaż nakładek na drzwi szklane i pełne

Procedura

1. Ostrożnie położyć nakładkę drzwi na kratkę przednią stroną do dołu na zabezpieczonej powierzchni.
2. Za pomocą klucza nasadowego 5/16", zdjąć drzwi szafy. Patrz rys. 4.
3. Wyjąć uszczelkę drzwi, sworzeń górnego zawiasu i tuleję (rys. 5a) oraz profil krzywki drzwi (rys. 5b).
4. Umieścić drzwi przednią stroną do dołu na nakładce. Następnie wyśrodkować drzwi i nakładkę. Patrz rys. 6.

UWAGA > Wyśrodkować drzwi i panel nakładkowy na narożnikach.

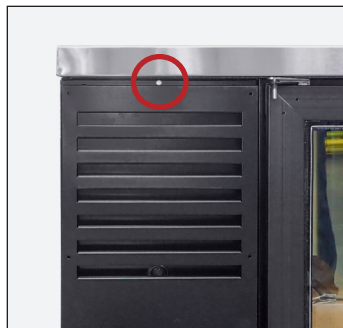

Rys. 1. Pociągnąć górną część pokrywy do przodu, a następnie podnieść ją.



Rys. 2. Wyśrodkować nakładkę i kratkę na narożnikach. Panel jest nieco większy niż kratka.

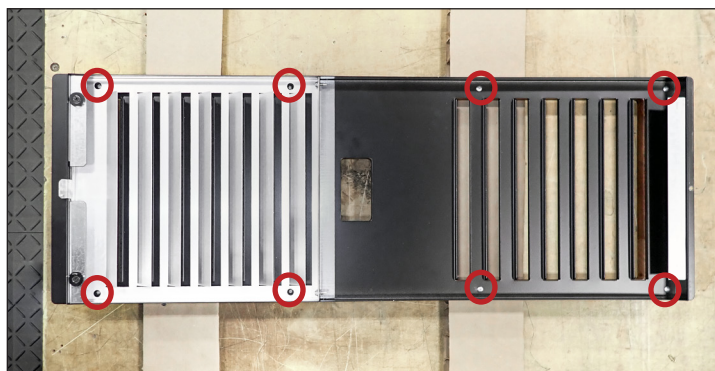

Rys. 3. Miejsca nawiercenia otworów w kratce szafy.



Rys. 4. Ostrożnie zdjąć drzwi z urządzenia.

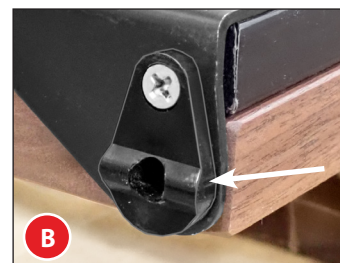
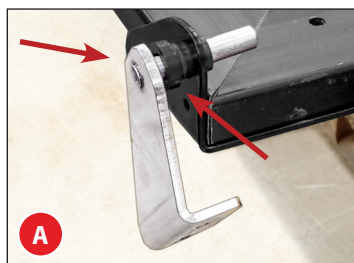

Rys. 5. Zdjąć sworzeń zawiasu górnego i tuleję (A) oraz prowadnicę krzywki drzwi (B) ze wsporników zawiasów. Nie zdejmować wsporników zawiasów.

Montaż i konfiguracja (cd.)

Instalacja panelu nakładki (cd.)

Procedura (c.d.)

5. Zamocować drzwi i panel. Patrz rys. 6.

UWAGA > Jeśli szczęki zacisku nie są wyścielane, włożyć podkładkę pomiędzy zacisk i nakładkę, aby zabezpieczyć wykończenie panelu.

6. Przymocować nakładkę do drzwi (patrz rys. 7). Następnie usunąć zaciski.

UWAGA > Upewnić się, że śruby montażowe są krótsze niż szerokość panelu.

7. Oznaczyć wiertła korzystając z poniższych wymiarów. Patrz rys. 8.

a. Końcówka 3/8" na 1/2" (25,4 mm)

b. Końcówka 17/64" na 1-1/8" (28,575 mm)

8. **Ostrożnie** wywiercić otwory pod oba zawiasy zgodnie z poniższym opisem. Patrz rys. 9.

a. Wywiercić otwór pod tuleję/krzywkę zawiasu 3/8".

b. W środku otworu na krzywkę wywiercić otwór pod sworznię zawiasu 17/64".

UWAGA > Wywiercić otwór pod sworznię zawiasu tak, aby znak sięgał do wspornika zawiasu, a nie do dna otworu tulei. Patrz rys. 9.

! UWAGA!



Należy pamiętać o wierceniu prosto w dół, aby uniknąć pęknięcia nakładki i/lub przewiercenia się przez bok.

9. Używając dostępnego sprzętu, zamontować uchwyt(y) drzwi. Patrz rys. 10 i 11.

10. Zamontować elementy zawiasu.

11. Zamontować uszczelkę.

UWAGA > Sprawdzić, czy uszczelka jest w pełni osadzona w kanale. Patrz rys. 12.

12. Zamontować zespół drzwi. Sprawdzić, czy drzwi zamykają się prawidłowo, a uszczelka uszczelnia dokładnie. Powtórz tę czynność dla każdego drzwi.

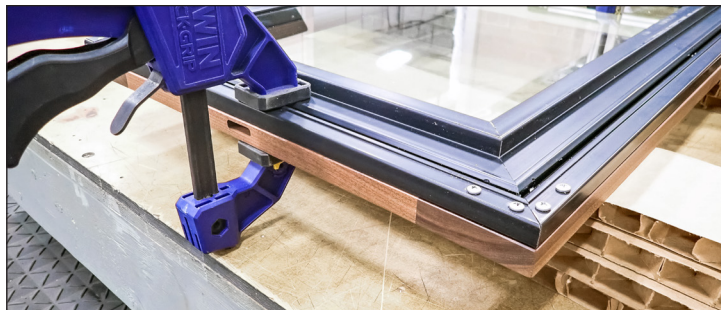

Rys. 6. Upewnić się, że środkowa szczelina nakładki jest umieszczona w górnej części drzwi.



Rys. 7. Miejsca nawiercenia otworów w drzwiach szafy.



Rys. 8. Zaznaczyć głębokość otworów na wiertłach.



Rys. 9. Najpierw należy wywiercić otwór 3/8". **NASTĘPNIE** wywiercić otwór 17/64".

Montaż i konfiguracja (cd.)



Rys. 10. Rozmieszczenie śrub uchwytów.

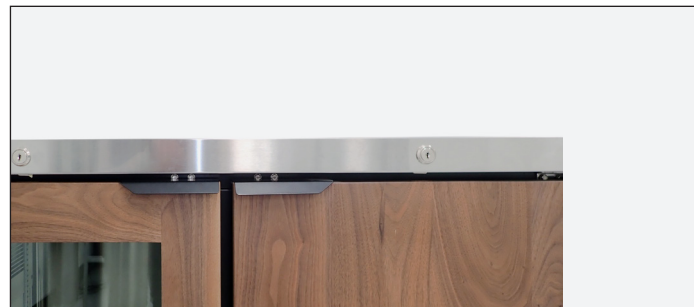

Rys. 11. Zamontowane uchwyty drzwi.

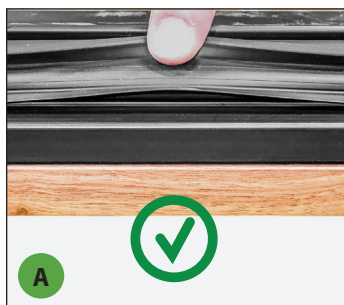

Rys. 12. Pociągnąć za bok uszczelki, aby sprawdzić jej montaż.

A: PRAWIDŁOWO; kanał uszczelki NIE jest widoczny.

B: NIEPRAWIDŁOWO; kanał uszczelki jest widoczny.

Obsługa urządzenia

⚠ OSTRZEŻENIE - NIEBEZPIECZEŃSTWO ZEPSUCIA!



Za zapewnienie bezpiecznej temperatury przechowywania produktów spożywczych odpowiada wyłącznie właściciel. Brak zapewnienia takiej temperatury powoduje, że nie można zagwarantować bezpieczeństwa spożycia produktów. Utrata lub zepsucie produktu w urządzeniu nie są objęte gwarancją. Oprócz poniższych zalecanych procedur montażu należy uruchomić urządzenie na 24 godziny przed użyciem, aby sprawdzić, czy działa prawidłowo.



Rozruch

ⓘ DZIAŁANIE UŻYTKOWNIKA!





Przed załadowaniem produktu, uruchomić urządzenie TRUE puste przez 24 godziny w celu sprawdzenia poprawności działania. Należy pamiętać, że nasza gwarancja **NIE** obejmuje strat produktu!

- Sprężarka jest gotowa do pracy w momencie zakupu. Wszystko, co trzeba zrobić, to podłączyć urządzenie.
- Dobry przepływ powietrza wewnątrz urządzenia TRUE ma kluczowe znaczenie. Należy uważać, aby produkt nie naciskał na boki lub tylną ścianę i nie zbliżał się do obudowy parownika na odległość mniejszą niż 4" (101,6 mm). Chłodne powietrze z węzownicy parownika musi krążyć po całym urządzeniu, aby zapewnić równomierną temperaturę produktów.
- Nadmierne manipulowanie regulatorem może spowodować problemy serwisowe. W przypadku konieczności wymiany regulatora temperatury należy zwrócić się do sprzedawcy TRUE lub autoryzowanego serwisu.
- Przed rozpoczęciem eksploatacji urządzenia wszystkie osłony i panele dostępu muszą znajdować się na miejscu i być prawidłowo zabezpieczone.

Obsługa urządzenia (cd.)

Regulator temperatury i włącznik światła, lokalizacja

Symbol światła  wskazuje przybliżoną lokalizację włącznika światła. 



Zamontowane fabrycznie oświetlenie LED TruLumina

Aby zmienić kolor świecenia diod LED TruLumina, należy wyłączyć i włączyć włącznik światła. Powtórzyć, aby przejść przez wszystkie dostępne kolory. Pozostawienie włącznika światła w pozycji „off” przez dwie sekundy spowoduje wyłączenie światła.

Przełącznik światła w modelach z drzwiami szklanymi

Wewnątrz sufitu.



Elektroniczny regulator temperatury

Z przodu kratki.

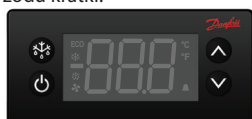

Obsługa urządzenia (cd.)

Ogólna kolejność działania - urządzenia chłodnicze i mroźnicze

! DZIAŁANIE UŻYTKOWNIKA!



Aby uzyskać więcej informacji na temat regulacji temperatury urządzenia lub ogólnej sekwencji działania, należy zapoznać się z Instrukcją regulacji temperatury i sekwencji działania w naszej bibliotece zasobów na stronie truemfg.com/support/manuals/#panel4 lub zeskanować kod QR.

Gdy urządzenie jest podłączone do prądu:

- W modelach z przeszklonymi drzwiami zaświeca się oświetlenie wewnętrzne (patrz Lokalizacja regulatora temperatury i włącznika światła, str. 31).
- Zaświeci się elektroniczny sterownik z wyświetlaczem cyfrowym (jeśli jest zainstalowany).
- Może wystąpić krótkie opóźnienie przed uruchomieniem sprężarki i/lub wentylatora(ów) parownika. Opóźnienie to może wynikać z czasu lub temperatury, co z kolei może być skutkiem początkowego odszraniania, które trwa co najmniej 6 minut.
- Regulator temperatury/termostat może włączać i wyłączać jednocześnie sprężarkę i wentylator(y) parownika. Każde urządzenie będzie wymagało odszraniania, aby zapewnić, że węzownica parownika jest wolna od szronu i lodu. Odszranianie jest inicjowane przez timer odszraniania lub przez sterownik elektroniczny.

WYJĄTEK - Modele TSID, TDBD, TCGG i TMW nie są wyposażone w wentylator(y) parownika.

- Regulator temperatury/termostat wykrywa temperaturę węzownicy parownika albo temperaturę powietrza, NIE temperaturę produktu.
- Termometr analogowy, termometr cyfrowy lub elektroniczny wyświetlacz kontrolny może odzwierciedlać wahania temperatury w cyklu chłodniczym w górę i w dół, a NIE temperaturę produktu. **Najdokładniejszą metodą określenia działania urządzenia jest sprawdzenie temperatury produktu.**
- Chłodziarki z mechaniczną regulacją temperatury będą odszraniane podczas każdego cyklu pracy sprężarki.
- Zamrażarki z mechaniczną kontrolą temperatury będą odszraniane przez inicjację czasową, jak określono przez timer odszraniania.

WYJĄTEK - Modele TFM, TDC, THDC i TMW wymagają ręcznego odszraniania. Częstotliwość ręcznego odszraniania zależy od sposobu użytkowania urządzenia i warunków otoczenia.

- Sterownik elektroniczny z wyświetlaczem cyfrowym (jeśli jest zainstalowany) będzie pokazywał **dEF** podczas odszraniania.
UWAGA > Wyświetlacz może mieć krótkie opóźnienie przed pokazaniem temperatury po zakończeniu odszraniania i zamiast tego pokazywać temperaturę **dEF** podczas cyklu chłodzenia.
- Modele z termometrem analogowym lub cyfrowym mogą wykazywać wyższe niż normalne temperatury podczas odszraniania.
- Lodówka będzie używać wentylatorów parownika, aby oczyścić węzownicę podczas odszraniania.

WYJĄTEK - Modele TSID, TDBD i TCGG nie są wyposażone w wentylator(y) parownika.

- Zamrażarka wykorzystuje grzejniki do czyszczenia węzownicy parownika podczas odszraniania.

UWAGA > Grzałka węzownicy parownika i grzałka rury spustowej są zasilane tylko podczas odszraniania. Odszranianie zostaje zakończone po osiągnięciu określonej temperatury węzownicy parownika lub po upływie określonego czasu.

Obsługa urządzenia (cd.)

Przechowywanie, transport i serwowanie piwa beczkowego

PIWO BECZKOWE NALEŻY TRAKTOWAĆ JAKO PRODUKT SPOŻYWCZY.

W większości przypadków piwo beczkowe **nie jest pasteryzowane**. Bardzo ważne jest zapewnienie właściwych warunków przechowywania i transportu.

Wykonać poniższe kroki, aby zapewnić najwyższą jakość i zadowolenie konsumenta.

- Piwo beczkowe powinno trafić bezpośrednio do chłodzonej szafy.
- Produkty piwne mają zalecany termin przydatności do spożycia. W przypadku pytań dotyczących okresu przydatności do spożycia produktów piwnych, prosimy o kontakt z dostawcą lub przedstawicielem browaru.
- Przechowywać kegi oddzielnie od produktów spożywczych. Jeżeli chłodziarka jest używana do chłodzenia produktów spożywczych, **NIE** przechowywać żywności w pobliżu kegow ani na nich.
- Utrzymywać w czystości miejsca przechowywania i wydawania beczek, aby zapobiec możliwości skażenia produktów wewnątrz.

Temperatura

Prawidłowa temperatura ma kluczowe znaczenie dla przechowywania i wydawania piwa beczkowego. Zbyt chłodne lub zbyt ciepłe piwo może tracić aromat, być niesmaczne i sprawiać problemy przy nalewaniu.

Pomocne wskazówki dotyczące kontrolowania temperatury

- Mieć pod ręką termometr.
- Monitorować temperaturę nalewania w chłodnicy i na kranie.
- Drzwi chłodziarki powinny być jak najczęściej zamknięte, aby uniknąć wahań temperatury.
- Zalecana jest regularna konserwacja urządzeń chłodzących.

Ciśnienie

Ciśnienia nalewania różnią się w zależności od następujących czynników:

- Długość linii nalewania.
- Typ systemu nalewania.
- Rzeczywisty produkt (wymagania dotyczące ciśnienia są różne).
- Temperatura produktu.
- Czynniki sprężający: Ciśnienie powietrza, CO₂ lub specjalne mieszanki gazowe.

Pomocne wskazówki dotyczące utrzymywania prawidłowego ciśnienia

- Trzeba wiedzieć, który środek do zwiększania ciśnienia należy zastosować w danym produkcie i dławczego.
- Zaleca się monitorowanie regulatorów, aby upewnić się, że stosowane ciśnienie pozostaje stałe.
- Sprzęt musi być w dobrym stanie technicznym.

Podłączanie kegow

NIE wzburzać niepotrzebnie kegow. Przy nadmiernym wzburzeniu, należy odstawić kegi na 1 - 2 godziny przed podłączeniem.

Przed podłączeniem kega upewnić się, że wszystkie krany w miejscu nalewania piwa są w pozycji zamkniętej. Zdjąć osłonę przeciwpylową (kapturek identyfikacyjny) z kega.

Obsługa urządzenia (cd.)

Wymiana butli gazowej CO₂

⚠ OSTRZEŻENIE!



Zawartość pod ciśnieniem. Zachować ostrożność podczas obsługi napełnionych zbiorników CO₂. W razie braku znajomości zasad postępowania z butlami CO₂ lub zaworami, przed podjęciem działań skonsultować się z lokalnym dystrybutorem lub browarem.

⚠ OSTROŻNIE!



Podczas wymiany butli z gazem CO₂ należy zawsze postępować zgodnie z niniejszymi instrukcjami.

Procedura

1. Zamknąć zawór butli **A**.
2. Usunąć głowicę kranu **D** z beczki. Pociągnąć za pierścień zwalniający ciśnienie na korpusie kranu, aby uwolnić ciśnienie pozostałe w przewodzie (**NIE** zamykać zaworu odcinającego regulatora **C**).
3. Wyjąć lub poluzować klucz regulatora **B**, obracając go w lewo.
4. Zdjąć regulator z używanej butli na wylocie **E**.
5. Zdjąć osłonę przeciwpyłową z nowej butli gazowej na wylocie **E** i usunąć pył z wylotu poprzez szybkie otwieranie i zamykanie zaworu **A** odpowiednim kluczem.
6. Przymocować regulator do nowej butli na wylocie **E** (w razie potrzeby użyć nowej podkładki z włókna/plastiku).
7. Całkowicie otworzyć zawór **A**.
8. Zamknąć zawór **C**.
9. Wyregulować klucz regulatora **B** obracając w prawo, aby ustawić ciśnienie. Sprawdzić ustawienie poprzez otwarcie **C** oraz pociągnięcie i zwolnienie pierścienia **F** na zaworze spustowym ciśnienia na korpusie kranu.
10. Stuknąć w beczkę w punkcie **D** przy otwartym zaworze **C**.

UWAGA >

- **NIE** kłaść butli CO₂ płasko.
- **NIE** upuszczać butli CO₂.
- Potrzeba 1/2 funta (0,23 kg) CO₂, aby wydać keg „półbeczkę” piwa (58,67 l) w temperaturze 38 °F (3,3 °C) przy ciśnieniu 1,03 bara (15 psi) na keg.

Regulacja ciśnienia na regulatorze CO₂

⚠ OSTRZEŻENIE!



Zawartość pod ciśnieniem. Zachować ostrożność podczas obsługi napełnionych zbiorników CO₂. W razie braku znajomości zasad postępowania z butlami CO₂ lub zaworami, przed podjęciem działań skonsultować się z lokalnym dystrybutorem lub browarem.

Procedura zwiększania ciśnienia

1. Zamknąć zawór odcinający regulatora **C**.
2. Obrócić klucz regulatora **B** w prawo i wyregulować ustawienie.
3. Stuknąć w manometr, aby uzyskać dokładny odczyt.
4. Otworzyć zawór odcinający regulatora **C** i nalać piwo.

Procedura zmniejszania ciśnienia

1. Zamknąć zawór odcinający regulatora **C**.
2. Odłączyć keg w punkcie **D** i w celu odpowietrzenia przewodu pociągnąć za dźwignię kranu. Pozostawić w pozycji otwartej.
3. Powoli otworzyć zawór odcinający regulatora **C** i jednocześnie przekręcić klucz regulatora **B** w lewo do wyzerowania wskaźnika.
4. Zamknąć zawór odcinający regulatora **C** i ustawić ciśnienie przekręcając klucz regulatora **B** w prawo. Sprawdzić ustawienie otwierając i zamykając zawór **C**.
5. Zamknąć głowicę kranu **D** (ustawić w pozycji **OFF**).
6. Stuknąć w keg w punkcie **D** i otworzyć zawór odcinający regulatora **C**.

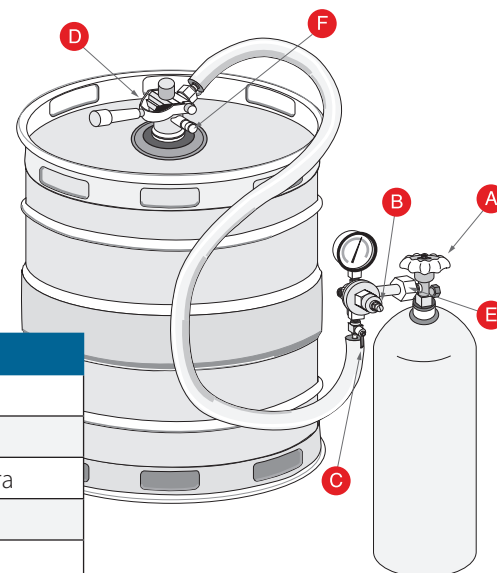

Klucz części

A	Zawór cylindra
B	Klucz regulatora
C	Odcięcie regulatora
D	Głowica kranu
E	CO ₂ Wylot butli
F	Pierścień

Konserwacja i serwisowanie

Konserwacja i serwisowanie

⚠ OSTRZEŻENIE!

	<ul style="list-style-type: none"> • Urządzenie mogą montować i serwisować wyłącznie wykwalifikowani technicy. Pomoc w znalezieniu wykwalifikowanego technika można uzyskać na naszej stronie internetowej, w zakładce Service Company Locator pod adresem truemfg.com/support/service-locator. • Na czas konserwacji i prac serwisowych należy wyłączyć wszystkie media (gaz, prąd, wodę) zgodnie z przyjętą praktyką.
 	<p>Właściciel urządzenia jest odpowiedzialny za przeprowadzenie oceny zagrożenia środków ochrony indywidualnej (ŚOI) zapewnienie odpowiedniej ochrony podczas procedur konserwacji i czyszczenia.</p> <p>Podczas montażu i serwisowania stosować odpowiednie narzędzia, urządzenia zabezpieczające oraz ŚOI.</p>
	<p>Ostre krawędzie!</p> <ul style="list-style-type: none"> • Zachować ostrożność podczas przenoszenia, montażu, czyszczenia, serwisowania, i konserwacji maszyny, aby uniknąć skaleczenia. Zachować ostrożność podczas sięgania pod maszynę i dotykania metalowych podzespołów. • Trzymać się z dala od obszarów, w których występuje ryzyko ich zmiążdżenia, takich jak przestrzeń między drzwiami urządzenia a otaczającymi je szafkami. Jeśli w pobliżu znajdują się dzieci, zachować ostrożność przy zamykaniu drzwi.

⚠ OSTRZEŻENIE!

	<p>Zagrożenie porażeniem elektrycznym lub poparzeniem!</p> <ul style="list-style-type: none"> • Wyłączenie zasilania regulatora elektronicznego lub ustawienie regulatorów temperatury w pozycji 0 (off) MOŻE NIE spowodować odłączenia zasilania od wszystkich podzespołów. Przed montażem albo serwisowaniem urządzenia odłączyć urządzenie albo wyłączyć zasilanie. • NIE czyścić urządzenia za pomocą myjki ciśnieniowej lub węża.
	<p>Zastosowano łatwopalne chłodziwo/izolację! Aby zminimalizować ryzyko zapłonu spowodowane niewłaściwymi częściami lub nieprawidłową obsługą oraz aby zapewnić bezpieczeństwo i zdrowie operatora, należy zlecić serwis urządzenia autoryzowanemu serwisowi.</p>
	<p>Zagrożenie zgnieciem lub przecięciem! Zachować odstęp lub podczas rozpakowywania, montażu, przenoszenia lub serwisowania urządzenia.</p>
	<p>Śliska powierzchnia! Nieprawidłowo odprowadzana wilgoć może tworzyć wokół urządzenia śliskie powierzchnie. Użytkownik urządzenia ma obowiązek niezwłocznie ostrzec klientów o śliskiej powierzchni oraz ją osuszyć. Wszystkie obszary z mokrą powierzchnią muszą zostać oznaczone odpowiednim znakiem ostrzegawczym.</p>

Konserwacja i serwisowanie (cd.)

! DZIAŁANIE UŻYTKOWNIKA!



- Dodatkowe instrukcje dotyczące konserwacji można znaleźć w centrum multimedialnym pod adresem truemfg.com.
- Ewentualne poprawki urządzenia należy wykonywać **PO** sprawdzeniu, czy szafa jest wypoziomowana i odpowiednio podparta.

! UWAGA!



Właściciel urządzenia jest odpowiedzialny za konserwację urządzenia w sposób podany w instrukcji montażu. Gwarancja TRUE nie obejmuje rutynowego dbania o urządzenie ani procedur konserwacji.

Wymiana podzespołu

- Wymienić podzespoły na części producenta oryginalnego sprzętu (OEM) jak pokazano na rys. 1. Części OEM minimalizują ryzyko zapalenia się urządzenia w związku z zastosowaniem nieprawidłowych części. Zastosowanie podzespołów nie pochodzących od producenta oryginalnego sprzętu (OEM) może unieważnić gwarancję TRUE.
- Aby zminimalizować ryzyko zapłonu spowodowane niewłaściwymi częściami lub nieprawidłową obsługą oraz aby zapewnić bezpieczeństwo i zdrowie operatora, należy zlecić serwis urządzenia autoryzowanemu serwisowi.



Rys. 1. Przykład części OEM.

Konserwacja i serwisowanie (cd.)

Zalecana konserwacja

Poniżej znajdują się zalecane czynności konserwacyjne oraz ich częstotliwość. W zależności od przypadku, wykonanie niektórych czynności może być wymagane częściej.

Czynności konserwacyjne	Co miesiąc	Co kwartał	Co roku
Sprawdzić, czy urządzenie utrzymuje odpowiednią temperaturę produktów.	X	X	X
Sprawdzić przewód zasilający pod kątem uszkodzeń; jeśli jest uszkodzony, niezwłocznie go wymienić.	X	X	X
Sprawdzić, czy przewód zasilający jest podłączony do gniazda ściennego			X
Sprawdzić ogólny stan urządzenia i jego podzespołów (tj. kółek, drzwi, zawiasów).	X	X	X
Sprawdzić działanie wszystkich ruchomych części (takich jak silnik wentylatora, drzwi i linki drzwi).			X
Sprawdzić stan wszystkich uszczelek; sprawdzić, czy uszczelki uszczelniają prawidłowo.		X	X
Sprawdzić lampy, połączenia opravek lamp, moduły LED i połączenia modułów LED.	X	X	X
Sprawdzić wszystkie węzownice skraplacza (z przodu i z tyłu) czy nie są zanieczyszczone; jeśli są, należy je wyczyścić.	X	X	X
Sprawdzić stan wszystkich węzownic skraplacza i parownika; w razie potrzeby wyprostować żebra węzownic.		X	X
Sprawdzić, czy węzownice parownika nie są zanieczyszczone; jeśli są, należy je wyczyścić.		X	X
Sprawdzić, czy przewód spustowy nie jest zanieczyszczony.		X	X

Konserwacja i serwisowanie (cd.)

Model: _____

Numer seryjny: _____

Sty	Lut	Mar	Kwi	Maj	Cze	Lip	Sie	Wrz	Paź	Lis	Gru

Konserwacja i serwisowanie (cd.)

Czyszczenie kolumny nalewakowej

Niezależnie od konstrukcji, nalewaki trzeba czyścić regularnie. Samo płukanie nalewaka wodą nie wystarczy do utrzymania czystości. True zaleca czyszczenie nalewaka przy każdej wymianie kega.

Czyste nalewaki gwarantują, że lane piwo zostanie zaserwowane w najlepszej możliwej jakości. Mimo, że piwo w kegu jest doskonałe, może stracić na walorach, jeśli przewód piwny i kran nie będą utrzymywane w czystości.

UWAGA > Używać środków czyszczących zatwierdzonych przez dostawcę piwa i postępować zgodnie z jego instrukcjami. Przy stosowaniu zestawu do czyszczenia zakupionego w TRUE, postępować zgodnie z poniższymi instrukcjami:

Przygotowanie roztworu

Dodać 1/2 oz. (14,2 g) roztworu czyszczącego do każdej kwarty ciepłej wody. Napęlić butelkę z pompką wymieszany roztworem czyszczącym.

Procedura

1. Odciać dopływ CO₂ na regulatorze.
2. Zdjąć kran (złącze beczki) z beczki.
3. Odkręcić dźwignię od kranu.
4. Zdjąć kran kluczem hakowym; obrócić kran w prawo, aby go zdjąć. Patrz rys. 1.
5. Włożyć kran i części kranu do wiadra.
6. Podłączyć wąż butelki z pompką do wylotu kranu kolumny piwa i spuścić zawartość przewodu piwnego do wiadra. Patrz rys. 2.
- UWAGA >** Upewnić się, że gumowa uszczelka jest na swoim miejscu, aby zapobiec wyciekom.
7. Przepompować roztwór z butelki przez przewód(y) piwny(e) do wiadra. Odczekać 10 minut, aż roztwór czyszczący zadziała w przewodach.
8. Za pomocą dołączonej szczotki wyczyścić elementy kranu. Patrz rys. 3.
9. Dokładnie wypłukać wszystkie części.
10. Dokładnie wypłukać wiadro, butelkę z pompką i wąż czystą, chłodną wodą.
11. Napęlić butelkę z pompką czystą, chłodną wodą i pompować wodę przez przewody, aż do uzyskania czystej wody. Powtarzać w razie potrzeby.
12. Po uzyskaniu czystej wody zmontować i zainstalować kran. Następnie ponownie zakręcić keg.

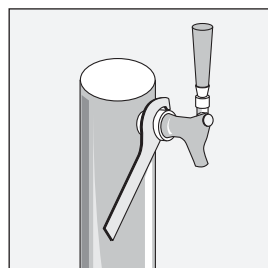

Rys. 1. Ostrożnie zdjąć kran.

Zestaw do czyszczenia kranów piwnych - wymagane narzędzia

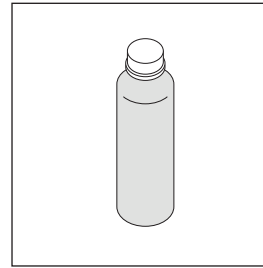

BLC System Cleaner

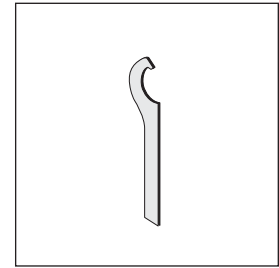

Klucz hakowy

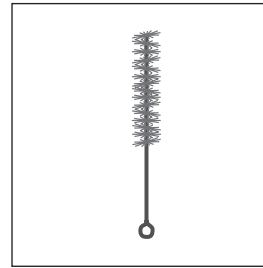

Pędzel

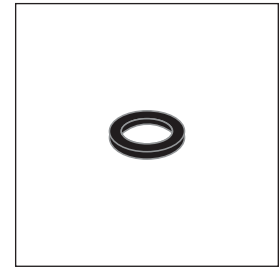

Uszczelka gumowa

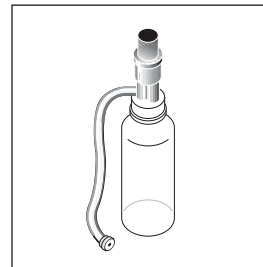

Butelka z pompką i rurka

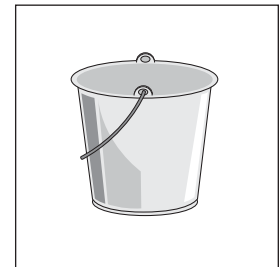

Wiadro i świeża woda

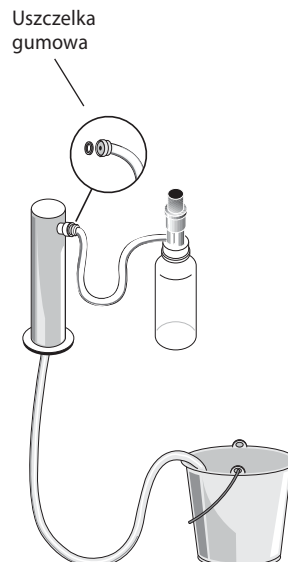

Rys. 2. Spuścić piwo z przewodu.

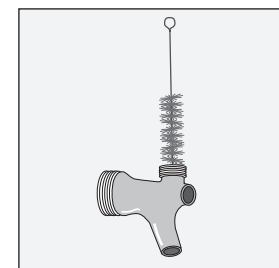







Rys. 3. Dokładnie wyczyścić elementy kranu.

Konserwacja i serwisowanie (cd.)

Czyszczenie węzownicy skraplacza

⚠ OSTRZEŻENIE!

  	<p>Właściciel urządzenia jest odpowiedzialny za przeprowadzenie oceny zagrożenia środków ochrony indywidualnej (ŚOI) zapewnienie odpowiedniej ochrony podczas procedur konserwacji i czyszczenia.</p> <p>Podczas montażu i serwisowania stosować odpowiednie narzędzia, urządzenia zabezpieczające oraz ŚOI.</p>
	<p>Zagrożenie porażeniem elektrycznym lub poparzeniem!</p> <ul style="list-style-type: none"> • Przed montażem albo serwisowaniem urządzenia odłączyć urządzenie albo wyłączyć zasilanie. • NIE czyścić urządzenia za pomocą myjki ciśnieniowej lub węża.
	<p>Ostre krawędzie! Żebra węzownicy są ostre, a metalowe podzespoły mogą mieć ostre krawędzie. Zachować ostrożność podczas przenoszenia, montażu, czyszczenia, serwisowania i konserwacji urządzenia, aby uniknąć skaleczenia.</p>
	<p>Ryzyko urazu oczu! Unoszące się zanieczyszczenia lub pył mogą spowodować urazy oczu. Zalecana ochrona oczu.</p>

⚠ UWAGA!

	<p>Czyszczenie skraplacza nie jest objęte gwarancją!</p>
-------------------------------------------------------------------------------------	----------------------------------------------------------

Wymagane narzędzia

Wymagane narzędzia obejmują (co najmniej) następujące elementy:

- śrubokręt nasadowy 1/4"
- śrubokręt nasadowy 3/8"
- szczotka ze sztywnym włosiem
- zbiornik sprężonego powietrza
- odkurzacz
- latarka
- ochrona oczu

Procedura

1. Odłączyć urządzenie od zasilania.
2. Wykręcić śrubę mocującą kratkę żaluzjową do obudowy. Patrz rys. 1.
3. Pociągnąć za zespół kratki, aby uwolnić go z uchwytów magnetycznych. Patrz rys. 2.
4. Ostrożnie wyczyścić nagromadzony brud z przednich żeberk węzownicy skraplającej za pomocą szczotki o sztywnym włosiu. Patrz rys. 3.
5. Po usunięciu brudu z powierzchni węzownicy, użyć latarki, aby sprawdzić, czy węzownica jest transparentna i czy widać obracające się łopatki wentylatora skraplacza. Patrz rys. 4.

Jeśli widok jest wyraźny, zamontować ponownie kratkę żaluzjową, podłączyć urządzenie do zasilania i sprawdzić działanie.

Jeśli widok jest nadal zablokowany przez brud, przejść do kroku 6.

6. Wykręcić śruby podstawy skraplacza. Patrz rys. 5.
7. Zdjąć wsporniki węzownicy skraplacza. Patrz rys. 6.
8. Ostrożnie wysunąć agregat skraplający (połączenia rurowe są elastyczne). Patrz rys. 7. Delikatnie przedmuchać sprężonym powietrzem lub CO₂ węzownicę, aż będzie czysta.
9. Dokładnie odkurzyć wszelkie zanieczyszczenia wokół i za obszarem jednostki skraplającej.
10. Ostrożnie wsunąć zespół sprężarki z powrotem na miejsce i założyć śruby.
11. Ponownie zamontować kratkę żaluzjową, podłączyć zasilanie do urządzenia i sprawdzić działanie.

Konserwacja i serwisowanie (cd.)



Rys. 1. Umieszczenie wkrętów kratki żaluzjowej.

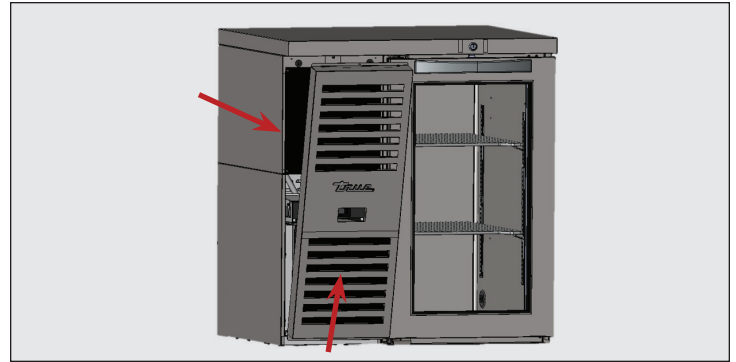

Rys. 2. Pociągnąć grill do przodu przed podniesieniem.

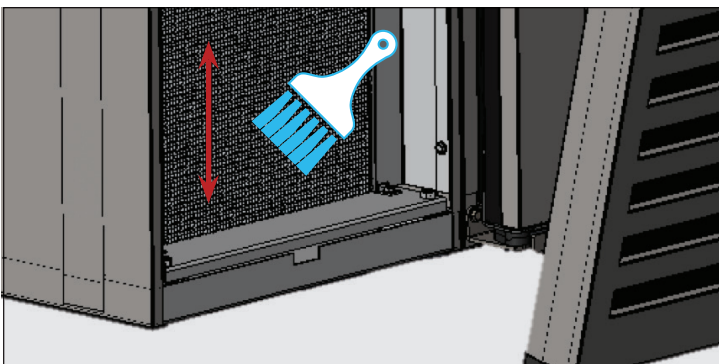

Rys. 3. Nigdy nie szczotkować żeber węzownicy.

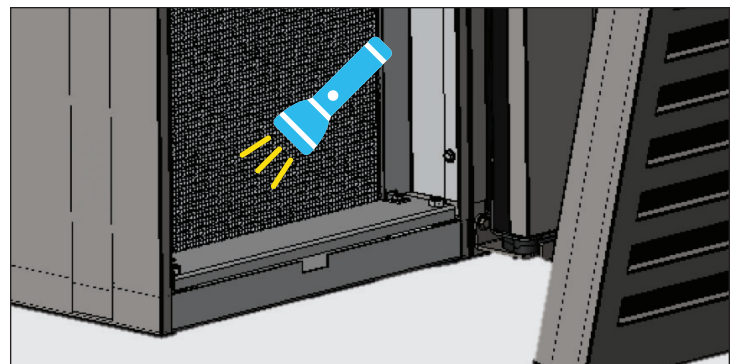

Rys. 4. Sprawdzić, czy wszystkie zatory zostały usunięte.

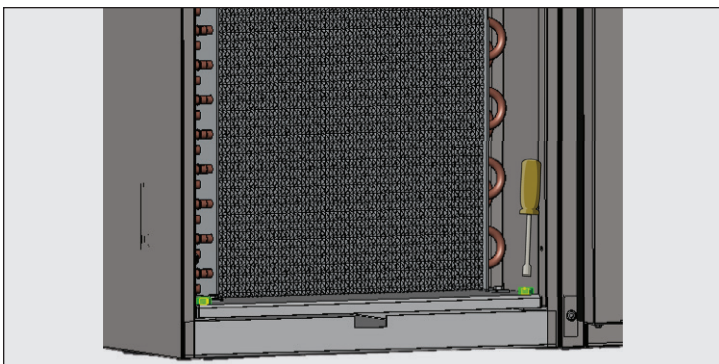

Rys. 5. Odkręcić śruby podstawy skraplacza.

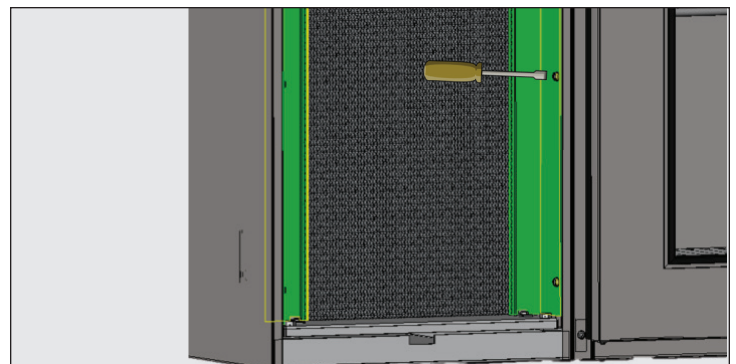

Rys. 6. Zdjąć wsporniki węzownicy.

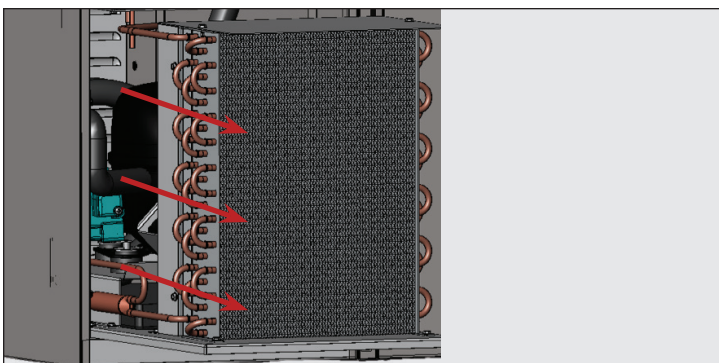

Rys. 7. Ostrożnie wysunąć zespół skraplacza.

Informacje dodatkowe

W razie jakichkolwiek pytań prosimy o kontakt z lokalnym Działem Obsługi Klienta TRUE Manufacturing. Lokalizacje i informacje kontaktowe znajdują się na przedniej okładce.

- **NIE** umieszczać żadnych materiałów filtracyjnych przed węzownicą skraplającą.

Konserwacja i serwisowanie (cd.)

Ogólna pielęgnacja i czyszczenie powierzchni

⚠ OSTRZEŻENIE!	
 	<p>Zagrożenie porażeniem elektrycznym lub pożarem!</p> <p>NIE czyścić urządzenia za pomocą myjki ciśnieniowej lub węża.</p>
	<p>Śliska powierzchnia! Nieprawidłowo odprowadzana wilgoć może tworzyć wokół urządzenia śliskie powierzchnie. Użytkownik urządzenia ma obowiązek niezwłocznie ostrzec klientów o śliskiej powierzchni oraz ją osuszyć. Wszystkie obszary z mokrą powierzchnią muszą zostać oznaczone odpowiednim znakiem ostrzegawczym.</p>
 	<p>Właściciel urządzenia jest odpowiedzialny za przeprowadzenie oceny zagrożenia środkami ochrony indywidualnej (ŚOI) zapewnienie odpowiedniej ochrony podczas procedur konserwacji i czyszczenia.</p> <p>Podczas montażu i serwisowania stosować odpowiednie narzędzia, urządzenia zabezpieczające oraz ŚOI.</p>

Uszczelki

- Wyczyścić uszczelki ciepłą wodą z mydłem.
- **NIE** używać ostrych narzędzi albo noży do zeskrobania zanieczyszczeń z uszczelki.
- Unikać agresywnych środków czyszczących.

Wnętrze

- Czyścić powierzchnie wewnętrzne łagodnym roztworem sody oczyszczonej i wody, aby usunąć nieprzyjemny zapach; **NIE** stosować szorstkich ani żrących środków czyszczących.
- Do czyszczenia części plastikowych lub powlekanych proszkowo używać ciepłej wody z mydłem; **NIE** używać środków do czyszczenia stali nierdzewnej lub podobnych rozpuszczalników.

Na zewnątrz

- Do czyszczenia części plastikowych lub powlekanych proszkowo używać ciepłej wody z mydłem; **NIE** używać środków do czyszczenia stali nierdzewnej lub podobnych rozpuszczalników.
- **NIE** czyścić części ze stali nierdzewnej wełną stalową ani produktami ściernymi. **NIE** używać detergentów lub środków odtłuszczających zawierających chlorki lub fosforany. Więcej informacji można znaleźć w instrukcji danego modelu.

Konserwacja i serwisowanie (cd.)

Stal nierdzewna, pielęgnacja i czyszczenie

DZIAŁANIE UŻYTKOWNIKA



Do czyszczenia powierzchni ze stali nierdzewnej **NIE** używać produktów z weny stalowej, trących ani na bazie chloru.

Zagrożenia dla stali nierdzewnej

Są trzy podstawowe zjawiska, które mogą zniszczyć warstwę pasywną stali nierdzewnej i umożliwić powstanie korozji.

- Zarysowania spowodowane przez szczotki druciane, skrobaki i zmywaki stalowe i inne przedmioty, które mogą ścierać powierzchnię stali nierdzewnej.
- Osady pozostałe na stali nierdzewnej mogą pozostawiać plamy. W zależności od miejsca zamieszkania może występować woda twarda lub miękka. Twarda woda może zostawiać plamy. Podgrzewana twarda woda może pozostawiać osady, jeśli będzie stała za długo. Osady mogą powodować uszkodzenia warstwy pasywnej i rdzewienie stali nierdzewnej. Wszystkie osady pozostałe z przygotowania żywności lub serwisowania należy usuwać jak najszybciej.
- Chlorki, które są obecne w soli kuchennej, żywności i wodzie, a także w domowych i przemysłowych środkach czyszczących. Są to najgorsze rodzaje chlorków do stosowania na stali nierdzewnej.

Czyszczenie i renowacja stali nierdzewnej

Środek do czyszczenia stali nierdzewnej nie może zawierać fosforanów, chloru, chlorków i amoniaku.

True oferuje w swoim sklepie przyjazne dla środowiska środki czyszczące i polerujące pod adresem store.trueresidential.com/products/stainless-steel-clean-polish-kit.

Urządzenia i sprzęt z malowaniem na zamówienie

Do czyszczenia malowanych drzwi i innych powierzchni należy używać łagodnego roztworu mydła i wody oraz miękkiej ściereczki z mikrofibry.

Konserwacja i serwisowanie (cd.)

8 wskazówek, które pomogą zapobiec rdzy na stali nierdzewnej

Utrzymywać czystość swojego sprzętu

Unikać powstawiania uporczywych plam poprzez częste czyszczenie. Stosować środki czyszczące z zalecaną mocą (alkaliczne chlorowane lub bez chloru).

Używać odpowiednich narzędzi czyszczących

Stosowanie narzędzi nietrących podczas czyszczenia produktów ze stali nierdzewnej. Warstwa pasywna stali nierdzewnej nie zostanie uszkodzona przez miękkie ściereczki i plastikowe zmywaki.

Czyszczenie wzdłuż linii polerujących

Na niektórych stalach nierdzewnych widoczne są linie polerowania ("ziarno"). Szorować zawsze równolegle do linii polerowania, jeśli są widoczne. Jeśli nie widać drobinek, należy użyć plastikowego zmywaka lub miękkiej ściereczki.

Używać środków czyszczących alkalicznych, alkaliczno-chlorowych lub bezchlorowych

Wiele tradycyjnych środków czyszczących zawiera chlor, jednak w przemyśle coraz częściej wybiera się środki czyszczące bez chloru. Jeśli nie ma pewności, czy dany środek czyszczący zawiera chlor, należy skontaktować się z jego dostawcą. Jeśli okaże się, że w składzie środka czyszczącego jest chlor, należy zapytać o alternatywę. Unikać środków czyszczących zawierających sól czwartorzędową, ponieważ może ona niszczyć stal nierdzewną, powodując zużycie wykruszające i rdzewienie.

Płukanie

W przypadku stosowania chlorowanych środków czyszczących należy natychmiast przepłukać i wytrzeć. Stałe środki czyszczące i wodę lepiej jest wycierać od razu. Poczekać, aż urządzenia ze stali nierdzewnej wyschną. Tlen pomaga utrzymać warstwę pasywną na stali nierdzewnej.

Nigdy nie używać kwasu chlorowodorowego (solnego) na stali nierdzewnej

Nawet rozcieńczony, kwas solny może powodować korozję, wżery i korozję naprężeniową pęknięcie stali nierdzewnej.

Stosowanie wody

Aby zmniejszyć ilość osadów, zmiękczać twardą wodę, kiedy to tylko możliwe. Zainstalowanie określonych filtrów może umożliwić usunięcie elementów korozyjnych i szpecących. Sole w prawidłowo utrzymywanym zmiękczaczu wody mogą również działać na korzyść. Skontaktować się ze specjalistą od użycia, jeśli nie ma pewności co do zastosowania wody.

Regularnie odnawiać i pasywować stal nierdzewną

Stal nierdzewna uzyskuje swoje właściwości nierdzewne z ochronnych tlenków chromu na jej powierzchni. Jeśli tlenki te zostaną usunięte przez szorowanie lub w wyniku reakcji ze szkodliwymi chemikaliami, wówczas żelazo w stali zostaje odsłonięte i może zacząć się utleniać lub rdzewieć. Pasywacja jest procesem chemicznym, który usuwa wolne żelazo i inne zanieczyszczenia z powierzchni stali nierdzewnej, pozwalając na ponowne utworzenie ochronnych tlenków chromu.

Konserwacja i serwisowanie (cd.)

Odwrotny ruch skrzydeł drzwi #1

Zawartość zestawu (dostarczane z szafą)

- Wspornik zawiasu dolnego
- Podstawa krzywki drzwi i pion
- Wspornik zawiasu górnego
- Tuleja zawiasu górnego

Potrzebne narzędzia

- wkrętak krzyżowy
- klucz nasadowy 5/16"
- wkrętak płaski

UWAGA > Po sprawdzeniu, że szafka jest wypoziomowana i odpowiednio podparta, przeprowadzić regulację urządzenia. W przedstawionym przykładzie drzwi z zawiasem lewym zmieniają się w drzwi z zawiasem prawym.

Procedura

1. Odszukać i wykręcić śruby mocujące wspornik zawiasu górnego do frontu urządzenia. Odkręcić śruby. Patrz rys. 1.
2. Po wykręceniu śrub nasunąć wspornik na drzwi. Odchylić górną część drzwiczek na zewnątrz, aby zapewnić wolną przestrzeń od blatu. Podnieść drzwi, aby odłączyć je od wspornika górnego zawiasu. Patrz rys. 2.
3. Wyjąć zespół zawiasu dolnego z urządzenia. Patrz rys. 3.

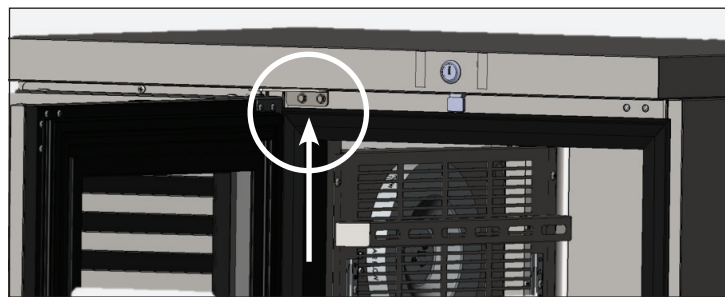

Rys. 1. Rozmieszczenie śrub zawiasów górnych.



Rys. 2. Zdjęcie górnego zawiasu z urządzenia.

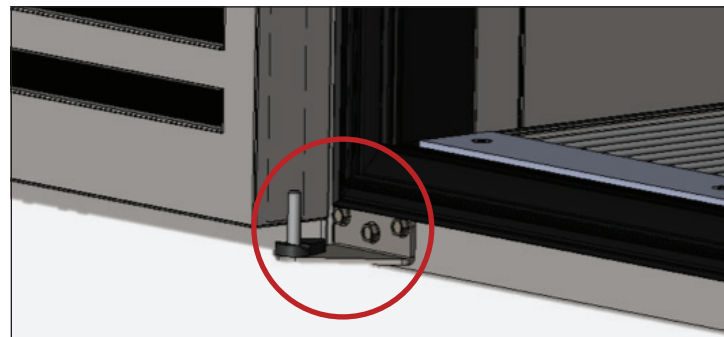

Rys. 3. Podnieść drzwi z dolnego zawiasu.

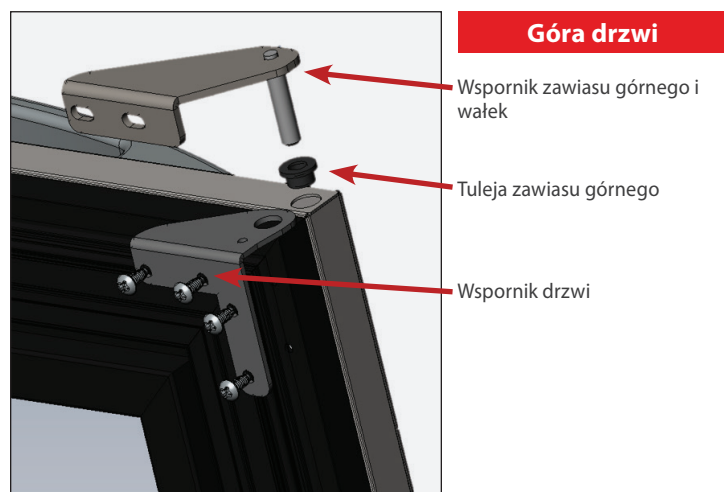

Rys. 4a. Elementy zawiasu górnego.

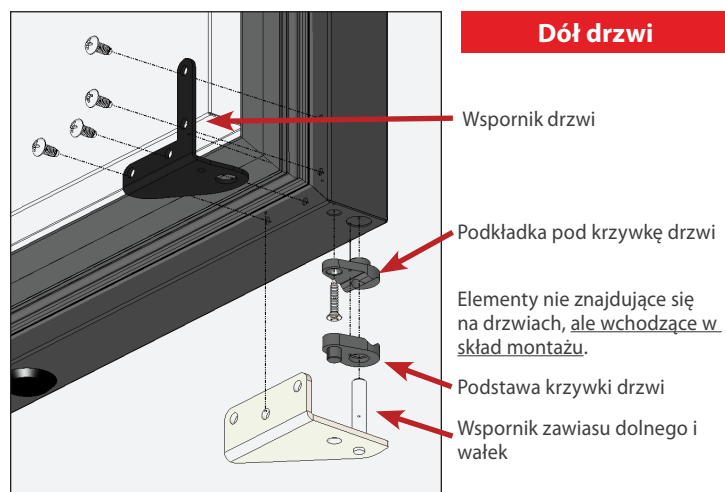

Rys. 4b. Elementy zawiasu dolnego.

Konserwacja i serwisowanie (cd.)

Odwrotny ruch skrzydeł drzwi (cd.)

- Wyjąć wszystkie okucia drzwiowe z wyjątkiem klamki (patrz rys. 4a i 4b. Odłożyć wsporniki drzwiowe na bok.

UWAGA >

Wsporniki drzwiowe są jedynym okuciem, które zostanie przeniesione. Cały pozostały osprzęt jest nowy i zawarty w zestawie. Wsporniki drzwiowe są odwracalne do przeciwległego narożnika ukośnego drzwi. Patrz rys. 5.

- Usunąć wszelkie zaślepki drzwi i wszystkie śruby po przeciwnej stronie oryginalnego umiejscowienia zawiasów drzwi. Patrz rys. 6.
- Zamontować wszystkie okucia w nowych miejscach komponentów drzwi.

Dno drzwi (patrz rys. 7a)

- Zamontować dolny wspornik drzwi.
- Zamontować pion krzywki drzwi.

Góra drzwi (patrz rys. 7b)

- Zamontować górny wspornik drzwi.
- Zamontować górną tuleję zawiasu.
- Zamontować wspornik zawiasu górnego i wałek.

- Włożyć śruby w otwory znajdujące się naprzeciwko ich pierwotnego położenia. Patrz rys. 8.
- Zamontować dolny wspornik zawiasu i wałek do urządzenia. Patrz rys. 9.
 - Zamontować podstawę krzywki drzwiowej na wałku zawiasu.
 - Podnieść drzwi na dolny wspornik zawiasu drzwi i wałek.

- Zamocować uchwyt zawiasu górnego do korpusu. Patrz rys. 10.

UWAGA >

Górny wspornik zawiasu jest perforowany do wyrównania drzwi.

- Zainstalować wtykane w górnej części drzwi (patrz rys. 11). Sprawdzić prawidłowe działanie drzwi.

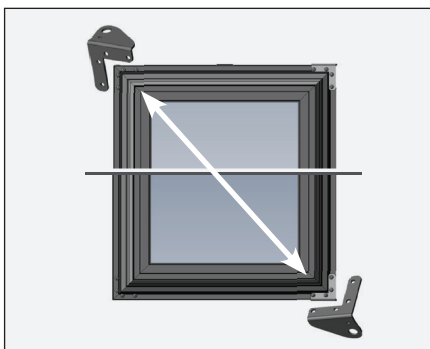

Rys. 5. Obecny dolny wspornik drzwi będzie nowym górnym wspornikiem drzwi.

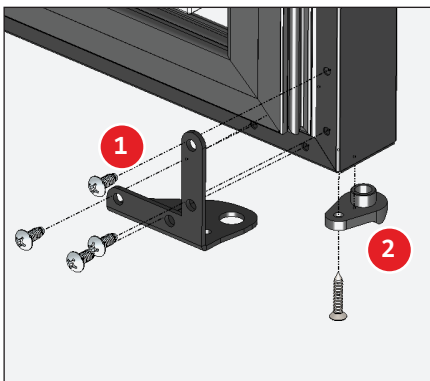

Rys. 7a. Montaż elementów zawiasu dolnego.

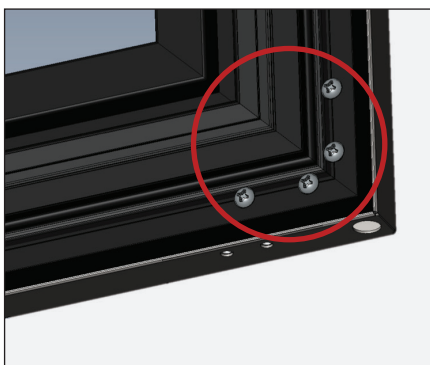

Rys. 8. Przenieść okucia z punktu 5 na stronę przeciwną do ich pierwotnego położenia.



Rys. 10. Zamontować górny zawias i drzwi.



Rys. 6. Wyjąć zaślepki drzwi i pozostałe śruby.

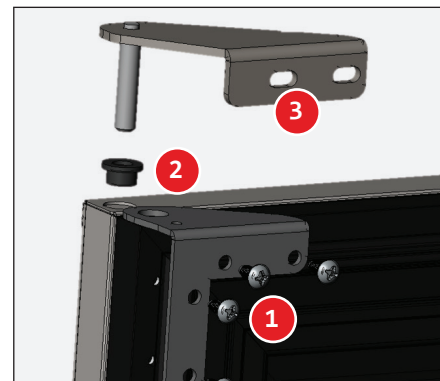

Rys. 7b. Zespół elementów zawiasu górnego.

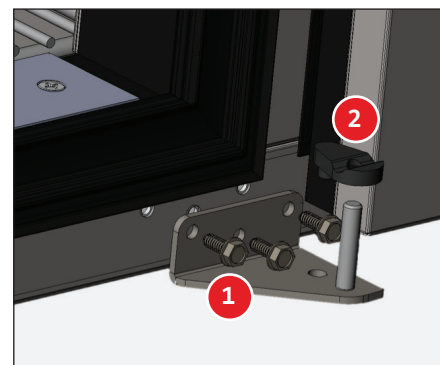

Rys. 9. Zamontować sworzeń zawiasu dolnego w nowym miejscu.

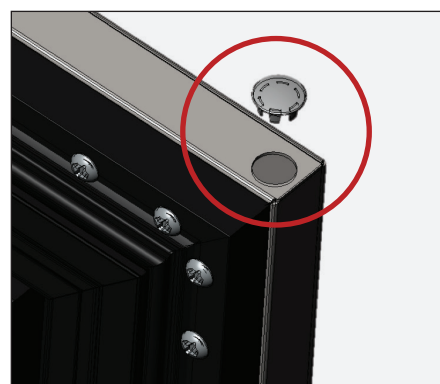

Rys. 11. Zamontować wtyczkę.

Konserwacja i serwisowanie (cd.)

Odwrotny ruch skrzydeł drzwi #2

Zawartość zestawu (dostarczanego z urządzeniem)

- Wspornik zawiasu dolnego
- Podstawa krzywki drzwi i pion
- Wspornik zawiasu górnego
- Tuleja zawiasu górnego

Potrzebne narzędzia

Wymagane narzędzia obejmują (co najmniej) następujące elementy:

- wkrętak krzyżowy
- klucz nasadowy 5/16"
- wkrętak płaski
- Wiertło (opcjonalnie)

Procedura

UWAGA > W przedstawionym przykładzie drzwi z zawiasem lewym zmieniają się w drzwi z zawiasem prawym. Zachować zdemontowany osprzęt na wypadek konieczności odwrócenia drzwi w przyszłości.

1. Odszukać i zdemontować osprzęt mocujący wspornik zawiasu górnego do frontu urządzenia. Patrz rys. 1.
2. Po zdemontowaniu osprzętu, otworzyć i podnieść drzwi, aby odłączyć je od wspornika dolnego zawiasu. Patrz rys. 2.
3. Wyjąć zespół zawiasu dolnego z urządzenia. Patrz rys. 3.
4. Zdemontować pozostały osprzęt z góry i z dołu urządzenia po przeciwnej stronie otworu drzwi. Patrz rys. 4.
5. Wyjąć zaślepkę drzwi i tulejkę górnego zawiasu na górze drzwi. Następnie, zamienić je miejscami. Patrz rys. 5.
6. Zainstalować nową krzywkę na dole drzwi po przeciwnej stronie oryginalnego umiejscowienia. Patrz rys. 6.
7. Zainstalować nowy wspornik zawiasu dolnego po przeciwnej stronie otworu drzwi. Patrz rys. 7.
8. Ustawić drzwi na wsporniku dolnego zawiasu.
9. Włożyć nowy zawias górny w drzwi. Następnie, zainstalować wspornik zawiasu górnego na urządzeniu.
10. Sprawdzić działanie drzwi i wyrównanie. Wyregulować drzwi, jeśli to konieczne.

UWAGA > Wsporniki zawiasów górnych są perforowane, aby umożliwić regulację drzwi.

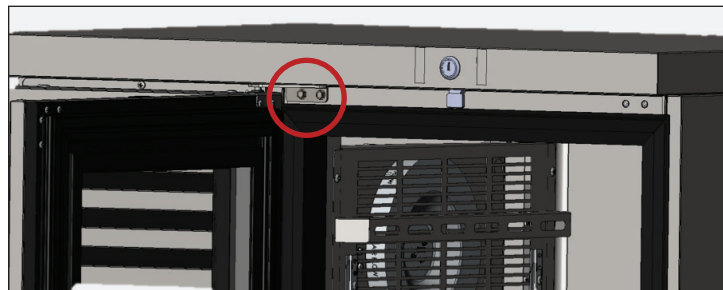

Rys. 1. Wykręcić śruby mocujące wsporniki zawiasów górnych.



Rys. 2. Podnieść drzwi, aby odłączyć je od dolnego zawiasu.

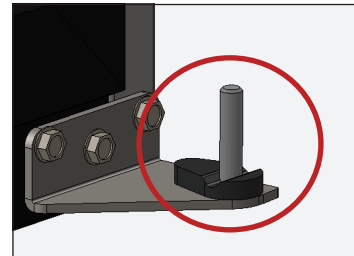

Rys. 3. Podnieść drzwi z dolnego zawiasu.

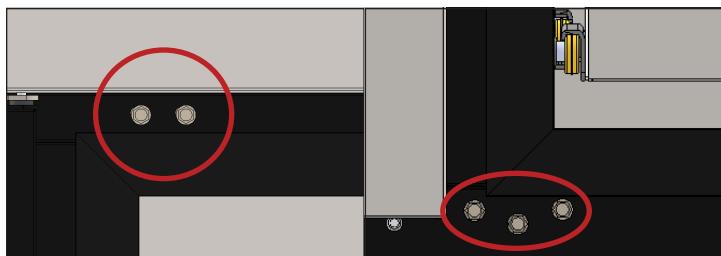

Rys. 4. Zdemontować pozostały osprzęt z góry i z dołu urządzenia po przeciwnej stronie otworu drzwi.

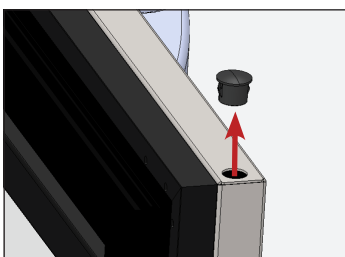

Rys. 5. Wyjąć zaślepkę drzwi.

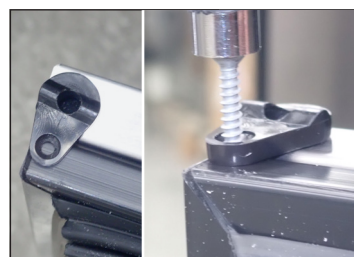

Rys. 6. Zainstalować krzywkę drzwi na dole drzwi po przeciwnej stronie oryginalnego umiejscowienia.



Rys. 7. Zainstalować zawias dolny po przeciwnej stronie otworu drzwi.

Konserwacja i serwisowanie (cd.)

Zdejmowanie drzwi przesuwnych

! DZIAŁANIE UŻYTKOWNIKA



- **NIE** używać bocznego zatrzasku przed zdjęciem drzwi przesuwnych. Naprężenie linki drzwi jest konieczne do wykonania tych instrukcji obsługi.
- Drzwi **NIE MOŻNA** zdemontować, jeśli nie są one ustawione zgodnie z niniejszą instrukcją.

Procedura

1. Ustawić drzwi w sposób opisany poniżej. Aby zdjąć ustawione drzwi, podnieść je. Następnie odchylić górną część drzwi do tyłu, aż rolki znajdą się poza górnym kanałem. Następnie wychylić dolną część drzwi z kanału dolnego. Patrz rys. 1 i 2.

Urządzenia dwudrzwiowe

Wyśrodkować przednie drzwi w otworze szafy. Patrz rys. 3.

Trzy elementy drzwi patrz rys. 4

- Drzwi środkowe: Przesunięcie 9" (228,6 mm) w prawo
- Drzwi prawe: Przesunięcie 14" (355,6 mm) w lewo
- Drzwi lewe: Przesunięcie 9-1/2" (241,3 mm) w prawo

Ciąg dalszy na następnej stronie...

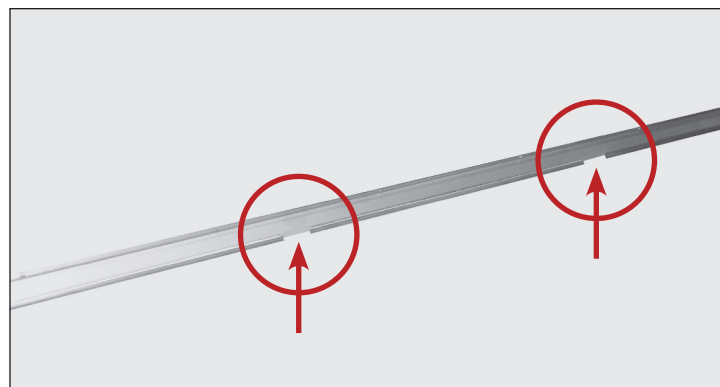

Rys. 1. Otwory kanałów drzwi.



Rys. 2. Ostrożnie zdjąć drzwi.



Rys. 3. Urządzenia dwudrzwiowe: Drzwi przednie ustawić na środku szafki.



Rys. 4. Jednostki trzydrzwiowe: Przesunąć drzwi tak, jak pokazano, aby wyjąć je z kanału.

Konserwacja i serwisowanie (cd.)

Zdejmowanie drzwi przesuwnych (cd.)

- Wyjąć linkę drzwiową z uchwytu rolki. Patrz rys. 5 i 6.

UWAGA > Czarny plastikowy element mocujący przewód drzwiowy wysuwa się z tyłu.

- Pozwolić, aby linka drzwi powoli wsunęła się z powrotem do kanału bocznego drzwi.

UWAGA > Po ponownym zamontowaniu drzwi, upewnić się, że przelotka linki drzwiowej jest przymocowana do szczeliny rolki najbliższej koła pasowego. Patrz rys. 7.

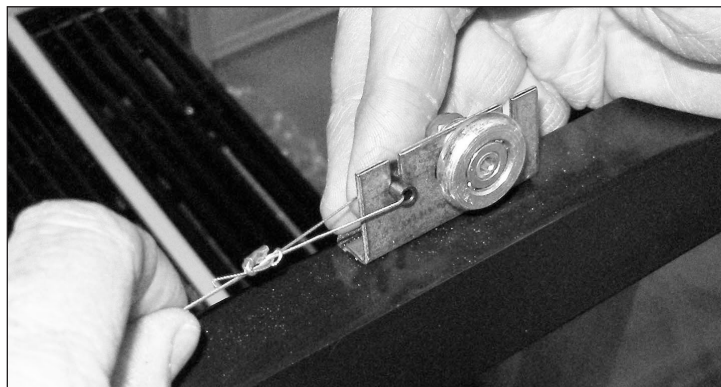

Rys. 5. Wyjąć linkę drzwiową z uchwytu rolki.



Rys. 6. Przesunąć czarną wypustkę mocującą linkę drzwi do tyłu.

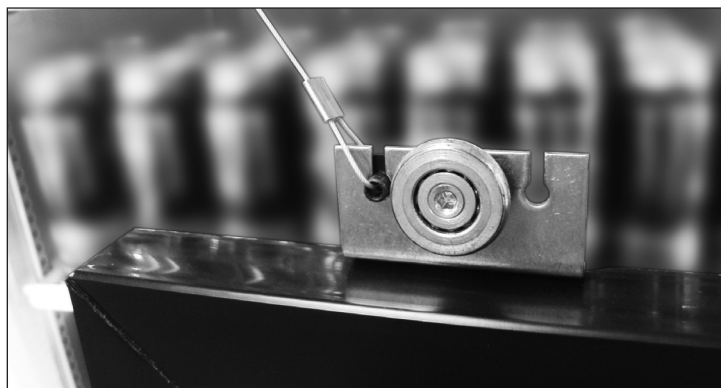

Rys. 7. Upewnić się, że linka drzwi znajduje się w szczelinie rolki najbliższej koła pasowego.

Konserwacja i serwisowanie (cd.)

Regulacja drzwi przesuwnych

Urządzenie należy wyregulować dopiero po jego zamontowaniu w miejscu docelowym i prawidłowym wypoziomowaniu.

Procedura

1. Całkowicie zamknąć drzwi suwakowe i sprawdzić, czy nie są otwarte. Jeżeli pomiędzy zamkniętymi drzwiami a urządzenie występują szczeliny/otwory, należy je dopasować.
2. Za pomocą klucza 7/16" lub klucza nastawnego i klucza imbusowego 1/8" poluzować rolkę i przesunąć ją wzdłuż otworu szczelinowego. Po dokonaniu regulacji dokręcić rolkę na miejsce. Patrz rys. 1.



Rys. 1. Ustawić wałek.

Funkcja Hold-Open drzwi przesuwnych

Funkcja blokady otwarcia utrzymuje bramę w pozycji otwartej.

Procedura

1. Przesunąć drzwi.
2. Zatrzasnąć bramę w pozycji otwartej od tylnej strony bramy (wycięcie w prowadnicy). Patrz rys. 1 i 2.

UWAGA > Rys. 1 i 2 przedstawiają widok bramy i prowadnicy z tyłu.



Rys. 1. Zatrzask drzwi jest w pozycji otwartej (zatrzaśnięty z wycięciem).



Rys. 2. Zatrzask drzwi jest w pozycji zamkniętej (odłączony od wycięcia).

Konserwacja i serwisowanie (cd.)

Wymiana uszczelek

Wymagane narzędzia

- Pistolet do klejenia
- Czarny 100% silikon

Istnieją dwa rodzaje uszczelek drzwiowych: wąskie i szerokie (patrz rys. 1). Właściwa uszczelka dla danego urządzenia zależy od wieku i modelu urządzenia. Uszczelki **NIE** są wymienne.

UWAGA > W przypadku wąskich uszczelek należy pamiętać, z którego toru uszczelka została zdjęta. Zazwyczaj uszczelka znajduje się w środkowej części toru na górze, na dole i po stronie uchwyty. Po stronie zawiasów znajduje się po wewnętrznej stronie.

Procedura

1. Od prawego lub lewego górnego rogu ostrożnie odciągnąć zdejmowaną uszczelkę od drzwi. Patrz rys. 2.
2. Nałożyć silikon na każdy róg kanału drzwi/uszczelki. Patrz rys. 3.
3. Po nałożeniu silikonu na narożniki, wepchnąć uszczelki z powrotem w ich pierwotne miejsca. Wcisnąć narożniki

UWAGA > Silikon uszczelni ewentualne wycieki powietrza. Nadmiar silikonu powinien wypłynąć z szyny.

4. Oczyszczyć z nadmiaru silikonu.

UWAGA > Kolor uszczelki może się różnić w zależności od urządzenia.



Rys. 1. Istnieją dwa rodzaje uszczelek. A: Wąska uszczelka; B: Szeroka uszczelka.



Rys. 2. Wyciągnąć uszczelkę zaczynając od górnego rogu.



Rys. 3. Nałożyć silikon na każdy róg kanału uszczelki.



Rys. 4. Często zdarza się, że silikon jest wypychany z toru wokół uszczelki. W ten sposób wiadomo, że użyto wystarczającej ilości silikonu.

Konserwacja i serwisowanie (cd.)

Wymiana zamka i krzywki do drzwi skrzydłowych

Przed przystąpieniem do pracy drzwi muszą być otwarte.

Procedura demontażu komponentów

1. Włożyć klucz główny (dołączony do zestawu zamka zapasowego) do wkładki bębnekowej.
2. Przekręcić klucz i pociągnąć, aby wyjąć wkładkę z bębna.
3. Wysunąć krzywkę/pręt zamka z dolnej części korpusu zamka.

Procedura montażu komponentów

1. Wsunąć krzywkę/pręt zamka do dolnej części bębna zamka.
2. Wsunąć wkładkę bębnekową z kluczem głównym do bębna zamka.

UWAGA > Upewnić się, że sworzeń z tyłu wkładki bębnekowej jest w jednej linii z wycięciem w krzywce/prowadnicy zamka. Patrz rys. 3.

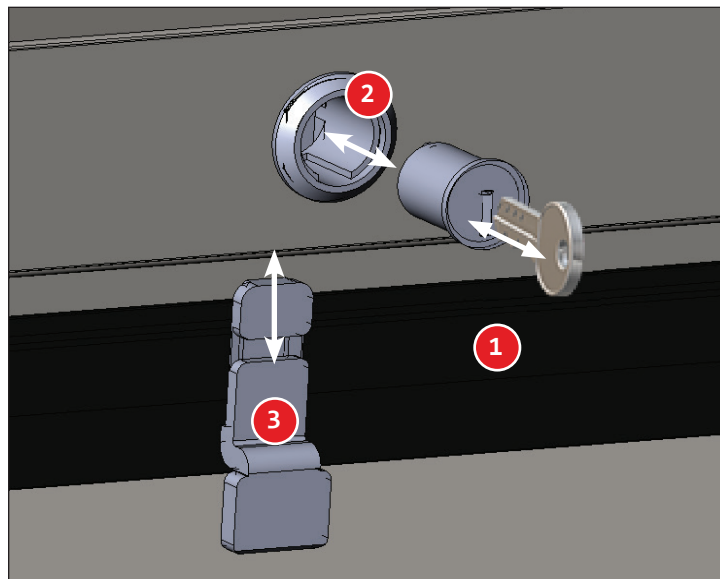

Rys. 1. Widok z przodu podczas demontażu/montażu komponentów.

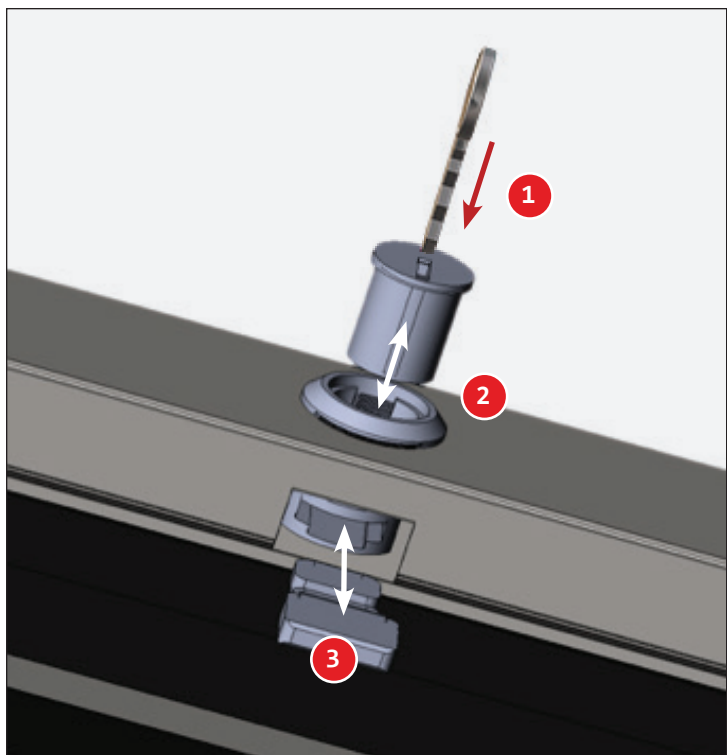

Rys. 2. Widok od dołu przy demontażu/montażu komponentów.

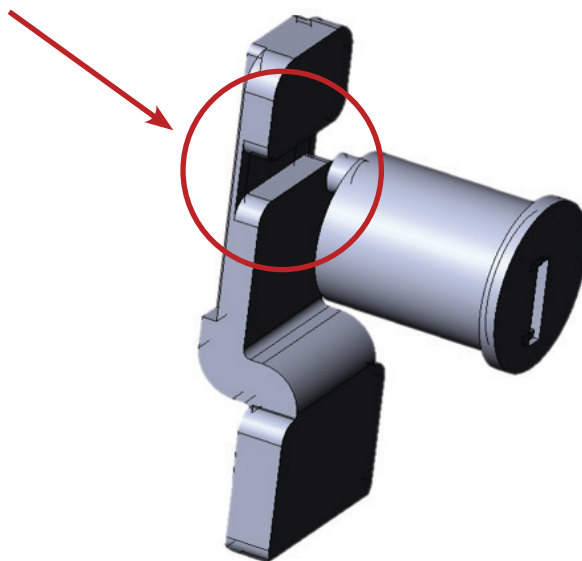

Rys. 3. Język zamka/wycięcie pręta



truemfg.com