

⚠ AVERTISSEMENT !

Veillez à lire et à comprendre le présent document dans son intégralité avant d'installer et de faire fonctionner cet appareil, de procéder à sa maintenance ou de l'entretenir. Le non-respect de cette consigne peut entraîner un dysfonctionnement de l'appareil, des dégâts matériels, des blessures graves, voire la mort. Les dysfonctionnements de l'appareil, blessures ou dégâts matériels résultant d'une installation incorrecte ne sont pas couverts par la garantie.

! ACTION DE L'UTILISATEUR !

TRUE suit l'historique de votre appareil par son numéro de série. Pour plus de commodité, inscrivez le nom complet du modèle de votre appareil et son numéro de série ci-dessous. Cette information figure sur l'étiquette de série. L'emplacement de l'étiquette de série varie en fonction de l'appareil.

Nom du modèle :

Numéro de série :

TRUE MANUFACTURING CO., INC.
 2001 East Terra Lane • O'Fallon, Missouri 63366-4434
 (636) 240-2400 • FAX : (636)-272-2408
 FAX international : (636)272-7546 • (800)-325-6152
 Service Pièces (800)-424-TRUE
 Service Pièces n° FAX : (636)-272-9471

GUIDE D'INSTALLATION
DÉTAILLANT (TRM®)
 Traduction des instructions d'origine

Amérique du Nord – Canada et Caraïbes
 Téléphone pour les questions liées à la garantie : +1 855 878 9277
 Fax pour les questions liées à la garantie : +1 636 980 8510
 Téléphone pour les questions d'ordre technique : +1 855 372 1368
 E-mail pour les questions liées à la garantie : warrantyinquiries@truemfg.com
 E-mail pour les questions d'ordre technique : service@truemfg.com
 7h00 – 18h00 CST du lundi au vendredi.
 8h00 – 12h00 le samedi.

Mexique
 Téléphone : +52 555 804 6343/44
 service-mexicocity@truemfg.com
 9h00 – 17h30 L-V

Amérique latine
 Téléphone : +52 555 804 6343/44
 servicelatam@truemfg.com
 9h00 – 17h30 L-V

Royaume-Uni, Irlande, Moyen-Orient, Afrique et Inde
 Téléphone : +44 (0) 800 783 2049
 service-emea@truemfg.com
 8h30 – 17h00 L-V

Union européenne et Communauté des États indépendants
 Téléphone : +41 61 563 0705
 service-emea@truemfg.com
 8h00 – 17h00 L-V

Australie
 Téléphone : +61 2 9618 9999
 service-aus@truemfg.com
 8h30 – 17h00 L-V



MERCI

POUR VOTRE ACHAT

Félicitations !

L'objectif principal du présent document est d'aider à l'installation, à la maintenance et à l'entretien de votre appareil TRUE. Ce document contient des informations importantes concernant la sécurité, le fonctionnement, la maintenance et l'entretien de l'appareil. **NE JETEZ PAS** ce document. TRUE est uniquement le fabricant de l'appareil. Pour vous aider à trouver un technicien spécialisé dans la réfrigération dans votre région pour l'installation, l'entretien ou la maintenance de l'appareil, veuillez consulter notre Localisateur d'entreprises de services à l'adresse truemfg.com/support/service-locator.

ⓘ AVIS !



Votre appareil pourrait ne pas parfaitement correspondre aux schémas présentés dans ce manuel.

Sommaire

Préface

Définition des termes signalétiques et des symboles.....3

Informations importantes sur la sécurité

Définition des termes signalétiques et des symboles3

Consignes générales de sécurité et mises en garde de fonctionnement.....4

Mises en garde contre les lésions corporelles.....5

Mises en garde contre les réfrigérants à base d'hydrocarbures.....6

Consignes de mise au rebut de l'appareil.....6

Mises en garde relatives à la sécurité électrique.....7

À propos des exigences relatives à votre appareil et à l'installation

Spécifications de l'appareil.....7

Dégagements.....7

Exigences électriques.....8

Installation et configuration

Réglage de l'étagère..... 17

Fonctionnement de l'appareil

Démarrage..... 18

Contrôle de la température et emplacement de l'interrupteur d'éclairage..... 19

Séquence de fonctionnement 20

Fonctionnement du contrôle électronique de la température

Définitions des codes d'affichage..... 22

Verrouillage/déverrouillage du contrôle..... 23

Activation/désactivation du contrôle..... 23

Vue et modification du point de consigne..... 24

Démarrage du dégivrage manuel..... 25

Modification du système de mesure..... 25

Modification de l'affichage des températures de la sonde 26

Maintenance et entretien

Remplacement des composants 29

Maintenance recommandée..... 30

Nettoyage du serpentin du condenseur... .. 32

Entretien et nettoyage général des surfaces 34

Entretien et nettoyage de l'acier inoxydable..... 35

8 conseils pour éviter la rouille sur l'acier inoxydable 36

Réglages et inversion de la porte..... 37

Accessoires en option

Bac de purge chauffé (BPC)..... 45

Garantie

Garantie 46

Préface

Les mises en garde, directives et recommandations figurant dans le présent document sont destinées à prévenir les dommages sur l'appareil, les dégâts matériels, ainsi que les blessures ou les décès. Veuillez lire attentivement toutes les mises en garde, directives et recommandations avant toute intervention afin de garantir en permanence un fonctionnement et une maintenance en toute sécurité de votre appareil TRUE.

Définition des termes signalétiques et des symboles

Les symboles susceptibles d'apparaître dans le présent document sont présentés ci-dessous. Certains symboles peuvent ne pas y figurer.

Définition des termes signalétiques	
DANGER !	Une situation de danger imminent qui, si elle n'est pas écartée, entraîne des blessures graves, voire la mort.
AVERTISSEMENT !	Une situation potentiellement dangereuse qui, si elle n'est pas écartée, peut entraîner des blessures graves, voire la mort.
PRUDENCE !	Une situation potentiellement dangereuse qui, si elle n'est pas écartée, peut entraîner des blessures légères à modérées ; une pratique risquée.
ACTION DE L'UTILISATEUR !	Alerte liée à une action de l'utilisateur, suivez toutes les recommandations pour éviter d'endommager l'appareil ou le produit.
AVIS !	Une information importante sans rapport avec un danger ou un risque de lésions corporelles.

Symboles de sécurité	
	Alerte liée à la sécurité ; met en garde le lecteur contre un risque éventuel de blessures physiques. Respectez tous les messages de sécurité qui suivent ce symbole afin d'éviter tout risque de blessure ou de décès.
	Matériau inflammable ; risque d'incendie ou d'explosion.
	Risque de choc électrique .
	Risque de basculement ; risque de renversement.
	Élément tranchant ; risque de coupure ou de sectionnement.
	Risque pour les yeux ; risque de lésion oculaire.
	Risque d' explosion d'une bouteille sous pression .
	Risque de surface glissante .
	Risque d' écrasement ou de coupure .

Symboles supplémentaires	
	Symbole d'alerte lié à une action obligatoire ; avertit le lecteur qu'il doit entreprendre des actions requises ou recommandées. Respectez tous les messages et toutes les recommandations qui suivent ce symbole afin d'éviter d'endommager l'appareil ou le produit.
	Une information importante sans rapport avec un danger ou un risque de lésions corporelles.
	Lisez attentivement et assurez-vous de comprendre le guide d'installation avant l'installation, la mise en marche ou l'entretien de l'appareil.
	Portez une protection oculaire .
	Portez des gants de protection .
	Sécurisez les bouteilles de gaz afin d'éviter qu'elles chutent.
	N'UTILISEZ PAS de rallonge.
	N'UTILISEZ PAS d'adaptateurs.
	NE JETEZ PAS cet appareil avec d'autres déchets ménagers.

Informations importantes sur la sécurité

Informations importantes sur la sécurité

Consignes générales de sécurité et mises en garde de fonctionnement

Respectez les consignes générales de sécurité, y compris celles qui suivent, afin de réduire le risque de lésions corporelles, de choc électrique, d'incendie ou de décès.

⚠ AVERTISSEMENT !

Veillez à lire et à comprendre le présent document dans son intégralité avant d'installer et de faire fonctionner cet appareil, de procéder à sa maintenance ou de l'entretenir. Le non-respect de cette consigne peut entraîner un dysfonctionnement de l'appareil, des dégâts matériels, des blessures graves, voire la mort. Les dysfonctionnements de l'appareil, lésions corporelles ou dégâts matériels résultant d'une installation incorrecte ne sont pas couverts par la garantie.

- Le non-respect des consignes d'installation, de fonctionnement et de maintenance de l'appareil telles que détaillées dans le présent document aura des répercussions négatives sur la sécurité et les performances de l'appareil, la durée de vie des composants et le droit de recours en garantie.
- Seuls des techniciens qualifiés sont habilités à installer et à entretenir l'appareil. Pour vous aider à trouver un technicien spécialisé dans la réfrigération dans votre région pour l'installation, l'entretien ou la maintenance de l'appareil, veuillez consulter notre Localisateur d'entreprises de services à l'adresse truemfg.com/support/service-locator. TRUE est uniquement le fabricant de l'appareil et n'est pas responsable de son installation.
- Cet appareil ne doit pas être utilisé, nettoyé ou entretenu par des personnes (y compris des enfants) dont les capacités physiques, sensorielles ou mentales sont réduites ou qui souffrent d'un manque d'expérience et de connaissances, sauf si elles ont été dûment formées à l'appareil ou sont supervisées par une personne responsable de leur sécurité.
- **N'INSTALLEZ PAS et NE FAITES PAS FONCTIONNER** un équipement qui a été mal utilisé, maltraité, négligé, endommagé ou altéré/modifié par rapport à ses spécifications de fabrication d'origine.
- **NE MODIFIEZ PAS et N'ALTÉREZ PAS** l'appareil.
- **N'UTILISEZ PAS** d'appareils électriques à l'intérieur des compartiments de stockage des aliments, à moins que ces derniers ne soient autorisés par le fabricant.
- Le propriétaire de l'appareil est chargé de réaliser une évaluation des risques en matière d'équipement de protection individuelle (EPI) et de garantir une protection adéquate pendant les interventions de maintenance et de nettoyage.
- Utilisez des outils, un équipement de sécurité et un EPI appropriés pendant l'installation et l'entretien.
- Utilisez cet appareil uniquement pour l'usage prévu tel que décrit dans le présent document.
- Toutes les étagères doivent être installées correctement et respecter les limites de charge. Des étagères mal installées, incorrectement chargées ou surchargées peuvent causer des dommages à l'appareil, aux produits ou entraîner des blessures corporelles.
- Maintenez la zone autour de l'appareil propre et sèche afin d'éviter toute blessure ou tout dommage sur l'appareil lié à des débris ou à des parasites.



ⓘ ACTION DE L'UTILISATEUR !



- L'appareil doit être installé conformément à toutes les lois, à tous les codes et à toutes les réglementations en vigueur.
- Cet appareil doit être installé conformément à la norme de sécurité des systèmes de réfrigération ANSI/ASHRAE 15.

ⓘ AVIS !



Le fabricant n'est pas responsable de toute blessure ou de tout dommage résultant d'une utilisation inadéquate, incorrecte ou abusive.

Informations importantes sur la sécurité (suite)

Mises en garde contre les lésions corporelles





⚠ DANGER !	
	NE PERMETTEZ PAS aux enfants de jouer avec ou à l'intérieur de l'appareil. L'enfant peut se trouver piégé ou se blesser.
	NE STOCKEZ PAS et N'UTILISEZ PAS les produits suivants à proximité de cet appareil ou de tout autre appareil : <ul style="list-style-type: none"> • essence ou autres liquides et vapeurs inflammables • combustible ou substances explosives, comme des aérosols à gaz propulseur inflammable • autres substances volatiles ou inflammables
 	Contactez TRUE Manufacturing pour localiser les conduites de réfrigérant et le câblage électrique avant de percer, découper ou perforez les parois intérieures ou extérieures. Le non-respect de cette consigne pourrait entraîner des dégâts, des lésions corporelles, voire la mort.

⚠ AVERTISSEMENT !	
	Seuls des techniciens qualifiés sont habilités à installer et à entretenir l'appareil. Pour vous aider à trouver un technicien spécialisé dans la réfrigération dans votre région pour l'installation, l'entretien ou la maintenance de l'appareil, veuillez consulter notre Localisateur d'entreprises de services à l'adresse truemfg.com/support/service-locator. TRUE est uniquement le fabricant de l'appareil et n'est pas responsable de son installation. <ul style="list-style-type: none"> • Utilisez des outils, un équipement de sécurité et un équipement de protection individuelle (EPI) appropriés pendant l'installation et l'entretien. • NE TOUCHEZ PAS les surfaces froides du compartiment du congélateur si vos mains sont humides ou mouillées. La peau pourrait adhérer aux surfaces extrêmement froides.
	Ce produit peut vous exposer à des agents chimiques , notamment à des composés du chrome VI, reconnus par l'État de Californie comme cancérigènes et susceptibles de provoquer des anomalies congénitales ou de présenter d'autres dangers pour la reproduction. Pour plus d'informations, consultez le site P65warnings.ca.gov .
	Surfaces glissantes ! L'humidité provenant d'une évacuation incorrecte peut créer des surfaces glissantes à proximité de l'appareil. Il est de votre responsabilité d'avertir immédiatement vos clients et de la présence d'une surface glissante, et de sécher cette dernière. Toutes les zones où le sol est humide doivent être identifiées par un panneau « sol glissant ».
	Bords tranchants ! Faites attention à ne pas vous couper lorsque vous déplacez, installez, nettoyez l'appareil ou procédez à l'entretien et à la maintenance de celui-ci. Faites preuve de prudence lorsque vous intervenez sous l'appareil ou manipulez des composants métalliques. <ul style="list-style-type: none"> • Tenez vos doigts à l'écart des zones de pincement, comme l'espace entre les portes de l'appareil et le mobilier environnant. Lorsque vous fermez les portes, faites attention si des enfants se trouvent à proximité.
	Risque de basculement ! L'appareil peut présenter un risque de basculement pendant son déballage, son installation ou son déplacement. Appliquez les consignes de sécurité appropriées. L'utilisation de protections anti-basculement permet seulement de limiter (et non d'éliminer) le risque de basculement. Ne permettez jamais aux enfants d'escalader les tiroirs, les portes et les étagères, ou de s'y accrocher.
	Risque d'écrasement ou de coupure ! Écartez-vous lors du déballage, de l'installation, du déplacement ou de l'entretien de l'appareil.
	Risque de choc électrique ou de brûlure ! Reportez-vous aux « Mises en garde relatives à la sécurité électrique » pour plus d'informations.

Informations importantes sur la sécurité (suite)

Consignes de mise au rebut de l'appareil

⚠ DANGER !

	<p>Risque de piégeage d'enfants !</p> <p>Des enfants peuvent se trouver piégés dans des appareils mis au rebut et étouffer. Ne mettez jamais votre appareil au rebut sans avoir pris des précautions pour éviter le piégeage d'enfants, même si l'appareil ne reste sans surveillance que pendant une courte période.</p> <p>Les précautions pour éviter le piégeage d'enfants incluent les mesures suivantes :</p> <ul style="list-style-type: none"> • retirez toutes les portes (ou les tiroirs, dans le cas des appareils à tiroirs). • laissez en place tous les tiroirs et étagères intérieurs afin de rendre plus difficile l'escalade (et l'entrée) à l'intérieur de l'appareil. 	
	<p>Risque d'incendie ou d'explosion ! Le réfrigérant et l'isolation utilisés sont inflammables. Jetez l'appareil conformément à toutes les lois, à tous les codes et à l'ensemble des réglementations en vigueur. Observez toutes les consignes de sécurité liées à la manipulation du réfrigérant et de l'isolation inflammables.</p>	
	<p>NE JETEZ PAS votre appareil avec d'autres déchets ménagers.</p>	

Mises en garde contre les réfrigérants à base d'hydrocarbures

Les appareils TRUE utilisent un réfrigérant à base d'hydrocarbures (R-290/513A/600a). Consultez l'étiquette de série pour identifier le réfrigérant utilisé dans l'appareil. L'emplacement de l'étiquette de série diffère en fonction des modèles.

⚠ DANGER !

	<p>Risque d'incendie ou d'explosion ! Le réfrigérant utilisé est inflammable.</p> <ul style="list-style-type: none"> • Toutes les interventions d'entretien et de maintenance doivent être réalisées par des techniciens qualifiés afin de réduire le risque d'incendie ou de lésions corporelles en raison de pièces inadaptées ou d'un entretien incorrect. • Consultez l'étiquette de série pour identifier le réfrigérant utilisé dans l'appareil. L'emplacement de l'étiquette de série diffère en fonction des modèles. • N'ENDOMMAGEZ PAS le système de réfrigération pendant le transport et l'installation. • Si l'appareil est endommagé, vérifiez l'état du système de réfrigération avant de l'installer ou de le mettre en service. • N'utilisez jamais d'objets ou d'outils tranchants pour éliminer de la glace ou du givre. N'UTILISEZ PAS de dispositifs mécaniques pour accélérer le dégivrage. • Jetez l'appareil conformément à toutes les lois, à tous les codes et à l'ensemble des réglementations en vigueur. Observez toutes les consignes de sécurité liées à la manipulation du réfrigérant inflammable. • N'UTILISEZ PAS d'appareils électriques à l'intérieur des compartiments de stockage des aliments, à moins que ces derniers ne soient du type recommandé par le fabricant. 	
--	---	--

À propos des exigences relatives à votre appareil et à l'installation

À propos des exigences relatives à votre appareil et à l'installation

! ACTION DE L'UTILISATEUR !



TRUE ne saurait être tenue responsable de dommages survenus pendant le transport. Inspectez toujours attentivement l'appareil pour détecter d'éventuels dommages dus au transport avant sa réception et son installation. Si vous constatez des dommages, notez-les tous sur le bordereau de livraison, introduisez immédiatement une plainte auprès du transporteur et contactez TRUE. **N'installez pas l'appareil et ne le mettez pas en service.**

Merci d'avoir choisi TRUE Manufacturing pour répondre à vos besoins en matière de réfrigération. TRUE recommande vivement de confier l'installation de votre appareil à un technicien et à un électricien qualifiés afin de garantir une installation correcte. Le coût d'une installation professionnelle est de l'argent bien dépensé. Seuls des techniciens qualifiés sont habilités à installer et à entretenir l'appareil.

Pour vous aider à trouver un technicien spécialisé dans la réfrigération dans votre région pour l'installation, l'entretien ou la maintenance de l'appareil, veuillez consulter notre Localisateur d'entreprises de services à l'adresse truemfg.com/support/service-locator. TRUE est uniquement le fabricant de l'appareil et n'est pas responsable de son installation.

Le propriétaire de l'appareil est responsable de l'installation et de la maintenance correctes de l'appareil telles que décrites dans le présent document. L'entretien quotidien et les interventions de maintenance ne sont pas couverts par la garantie TRUE.

Spécifications de l'appareil

Quelques points à savoir à propos de votre appareil :

- L'appareil ne convient pas au stockage et/ou à la présentation d'aliments potentiellement dangereux lorsque le contrôle de la température est réglé au-dessus de 41 °F (5 °C).
- L'appareil ne convient pas à une utilisation à l'extérieur, sauf spécification contraire sur l'étiquette de série.
- L'appareil n'est pas adapté à une zone où un nettoyeur à haute pression ou un tuyau peut être utilisé.
- Branchez toujours l'appareil sur son propre circuit électrique dédié !
- **N'UTILISEZ PAS** de rallonges ou d'adaptateurs.
- Avant de raccorder votre appareil à l'alimentation électrique, vérifiez que la tension d'entrée ($\pm 5\%$) et l'ampérage correspondent bien aux caractéristiques de fonctionnement assignées sur l'étiquette de série de l'appareil. Corrigez immédiatement une tension d'entrée ou un ampérage inadapté(e). L'emplacement de l'étiquette de série diffère en fonction des modèles.
- Avant de raccorder votre appareil à l'alimentation électrique, vérifiez que cette dernière est correctement reliée à la terre. Si l'alimentation électrique n'est pas mise à la terre, corrigez immédiatement cette situation.
- Veillez à ce que l'emplacement d'installation offre des dégagements appropriés et un afflux d'air suffisant pour l'armoire. Reportez-vous à la section « Dégagements ».
- Lisez et respectez toutes les mises en garde et instructions de maintenance. Le non-respect de cette consigne peut entraîner des dommages et annuler la garantie de votre appareil.

Dégagements

Veillez à ce que votre unité dispose des dégagements environnants requis à des fins de ventilation. Assurez-vous qu'aucune ouverture de ventilation dans l'enceinte de l'appareil ou dans la structure abritant l'appareil n'est obstruée.

Modèle	Côté(s)	Partie supérieure	Partie arrière
Congélateur TRM	0" (0 mm)	6" (152,4 mm)	0" (0 mm)
Réfrigérateur TRM	0" (0 mm)	6" (152,4 mm)	0" (0 mm)

À propos des exigences relatives à votre appareil et à l'installation (suite)

Exigences électriques

! ACTION DE L'UTILISATEUR !



Vous trouverez une copie du schéma de câblage avec notre fonctionnalité de recherche d'un numéro de série à l'adresse

truemfg.com/support/serial-number-lookup

Chaque TRM requiert un (1) circuit dédié qui lui est réservé.

Voir les emplacements disponibles pour les prises murales par modèle sur les diagrammes suivants.

Tableau de calibrage des fils (230 V)

230 Volts	Distance en pieds jusqu'au centre de la charge											
A	20	30	40	50	60	70	80	90	100	120	140	160
5	14	14	14	14	14	14	14	14	14	14	14	14
6	14	14	14	14	14	14	14	14	14	14	14	12
7	14	14	14	14	14	14	14	14	14	14	12	12
8	14	14	14	14	14	14	14	14	14	12	12	12
9	14	14	14	14	14	14	14	14	12	12	12	10
10	14	14	14	14	14	14	14	12	12	12	10	10
12	14	14	14	14	14	14	12	12	12	10	10	10
14	12	12	12	12	12	12	12	12	10	10	10	8
16	12	12	12	12	12	12	12	10	10	10	8	8
18	12	12	12	12	12	12	10	10	10	8	8	8
20	12	12	12	12	10	10	10	10	10	8	8	8
25	10	10	10	10	10	10	10	10	8	8	6	6
30	10	10	10	10	10	10	8	8	8	6	6	6

Exigences électriques

Spécifications électriques

Modèle	Cordon d'alimentation	Tension	Fréquence	Phase	Taille du circuit
TRM2L	L6-20P	208/240 V	60 Hz	1	20 A
TRM2M	L6-20P	208/240 V	60 Hz	1	20 A
TRM3L	L6-20P	208/240 V	60 Hz	1	20 A
TRM3M	L6-20P	208/240 V	60 Hz	1	20 A
TRM4L	L6-30P	208/240 V	60 Hz	1	30 A
TRM4M	L6-20P	208/240 V	60 Hz	1	20 A
TRM5L	L6-30P	208/240 V	60 Hz	1	30 A
TRM5M	L6-20P	208/240 V	60 Hz	1	20 A



L6-20P



L6-30P

Fig. 1. Configurations des prises NEMA.

À propos des exigences relatives à votre appareil et l'installation

Exigences électriques



= emplacement potentiel de la prise murale

Emplacement de la prise du TRM2L

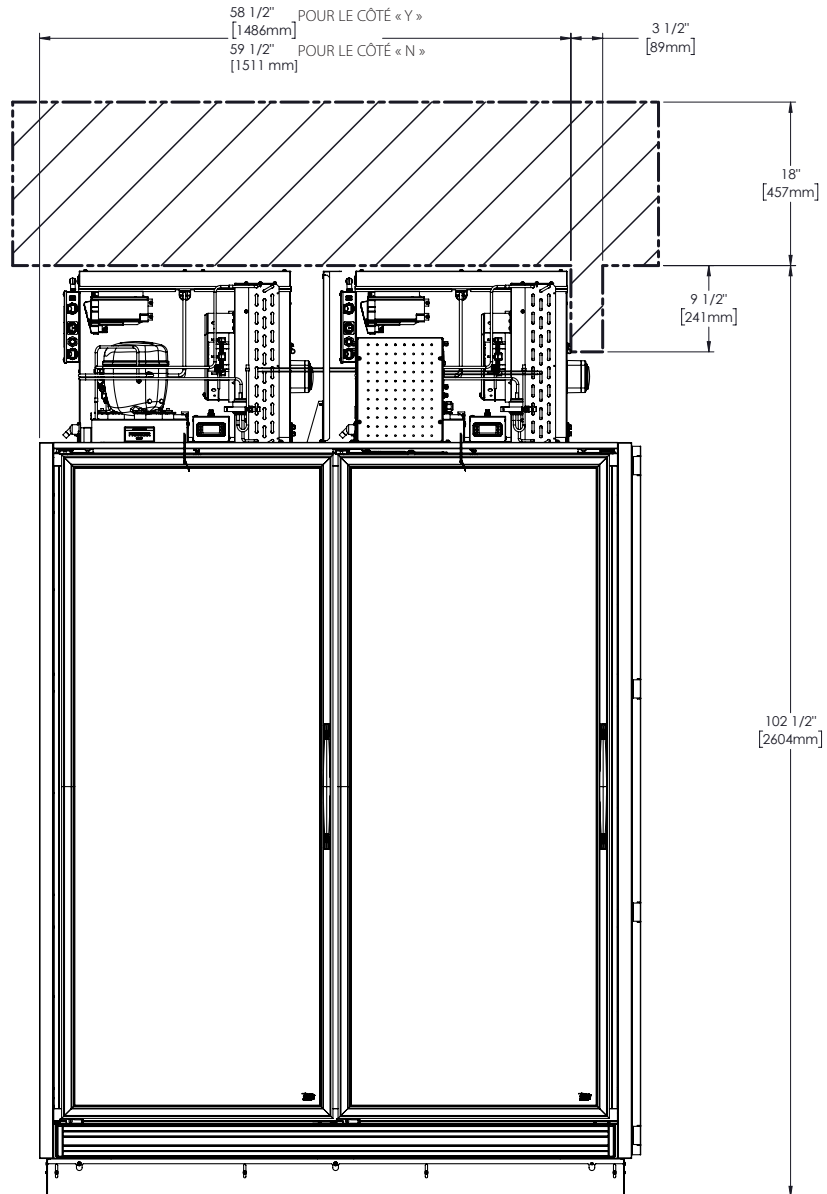

À propos des exigences relatives à votre appareil et l'installation (suite)

 = emplacement potentiel de la prise murale

Emplacement de la prise du TRM2M

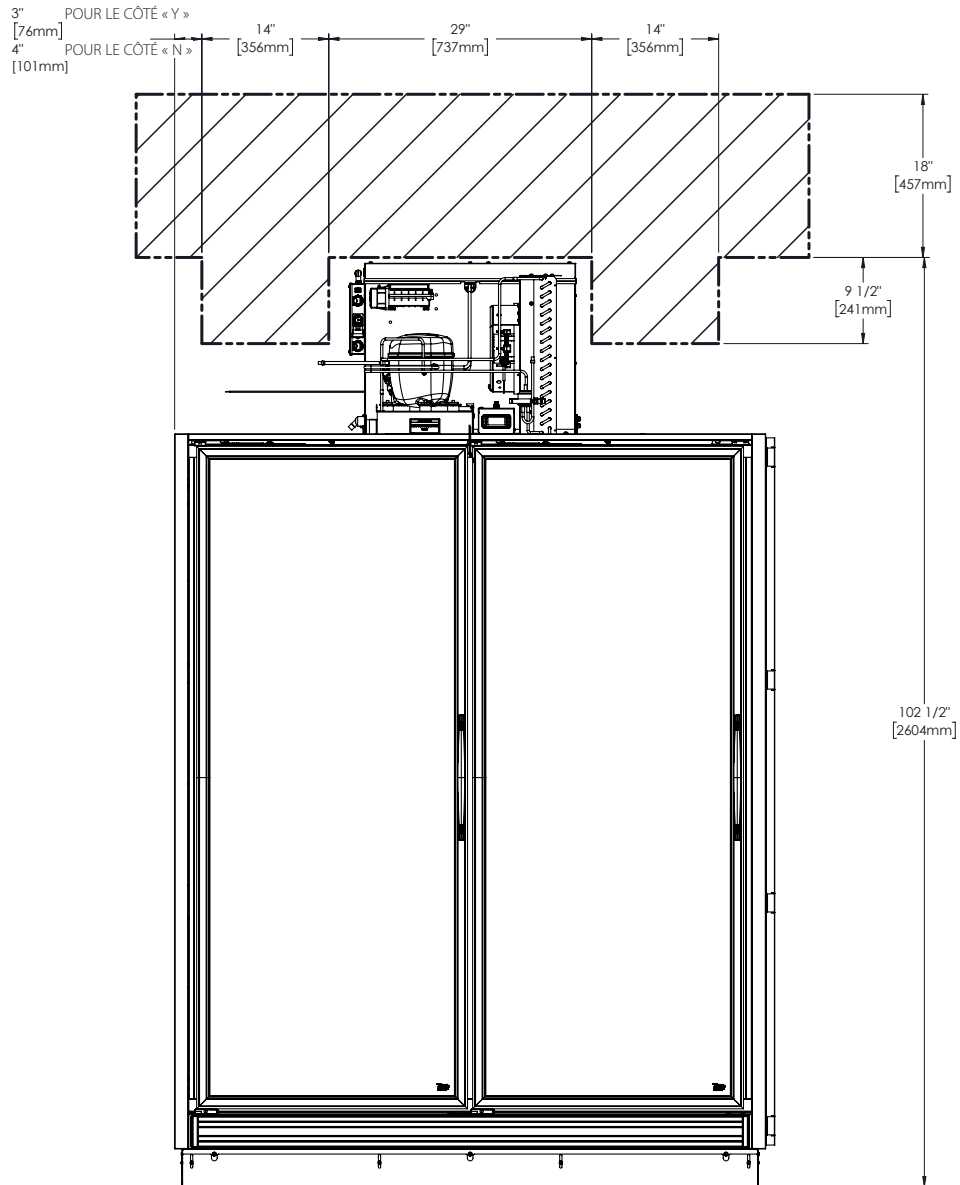

À propos des exigences relatives à votre appareil et à l'installation (suite)



= emplacement potentiel de la prise murale

Emplacement de la prise du TRM3L/TRM3M

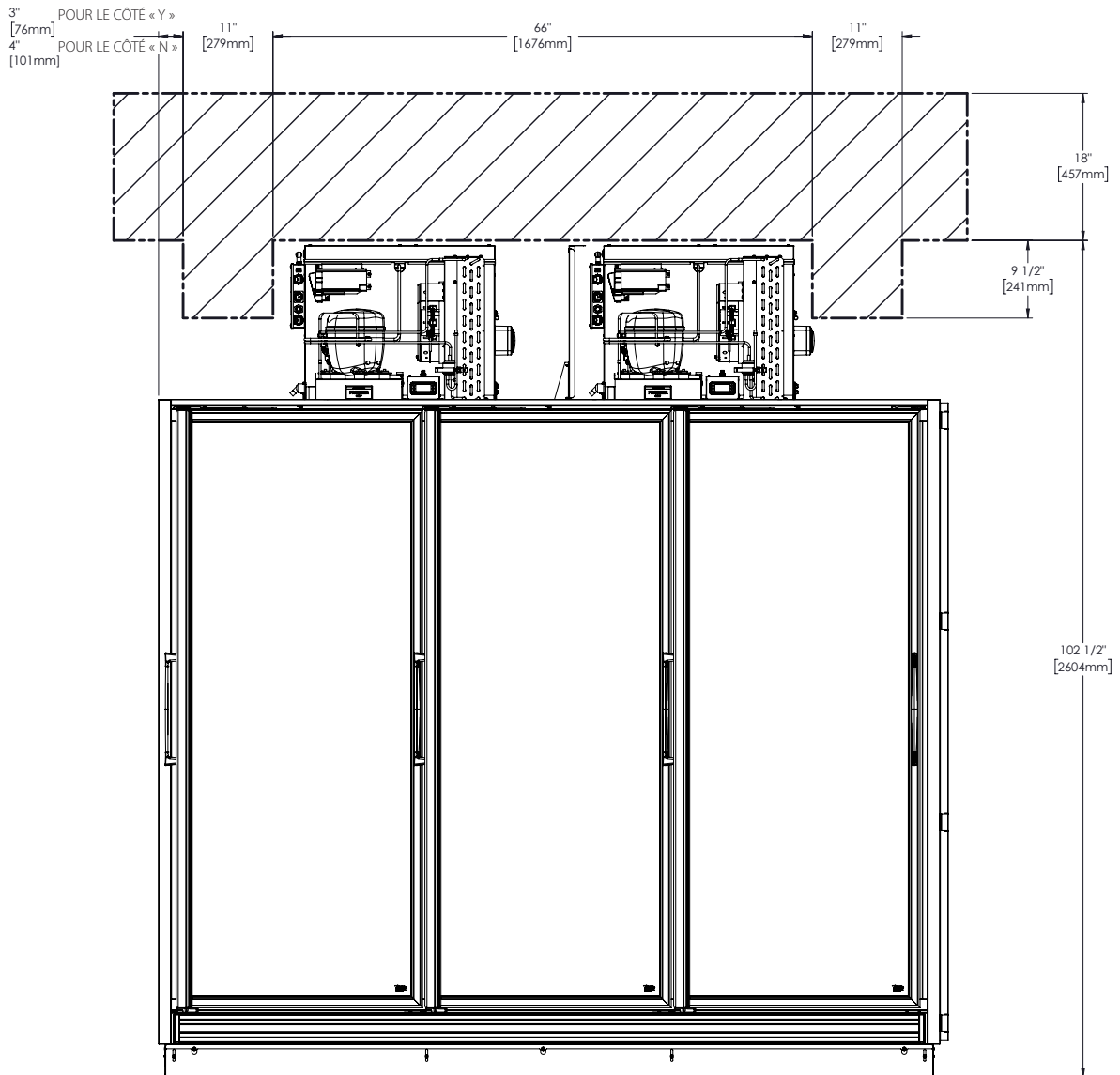

À propos des exigences relatives à votre appareil et l'installation (suite)

 = emplacement potentiel de la prise murale

Emplacement de la prise du TRM4L

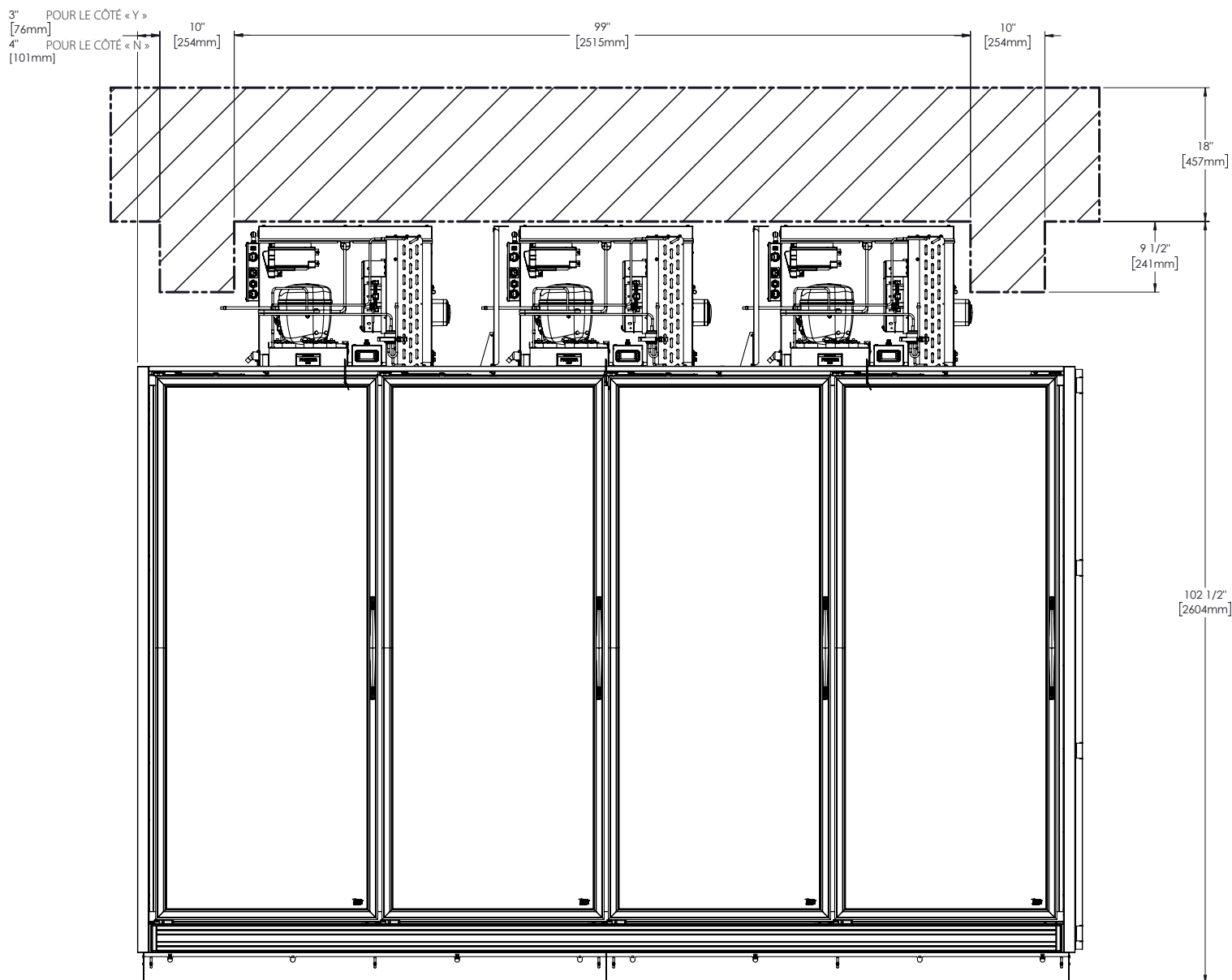

À propos des exigences relatives à votre appareil et l'installation (suite)

 = emplacement potentiel de la prise murale

Emplacement de la prise du TRM4M

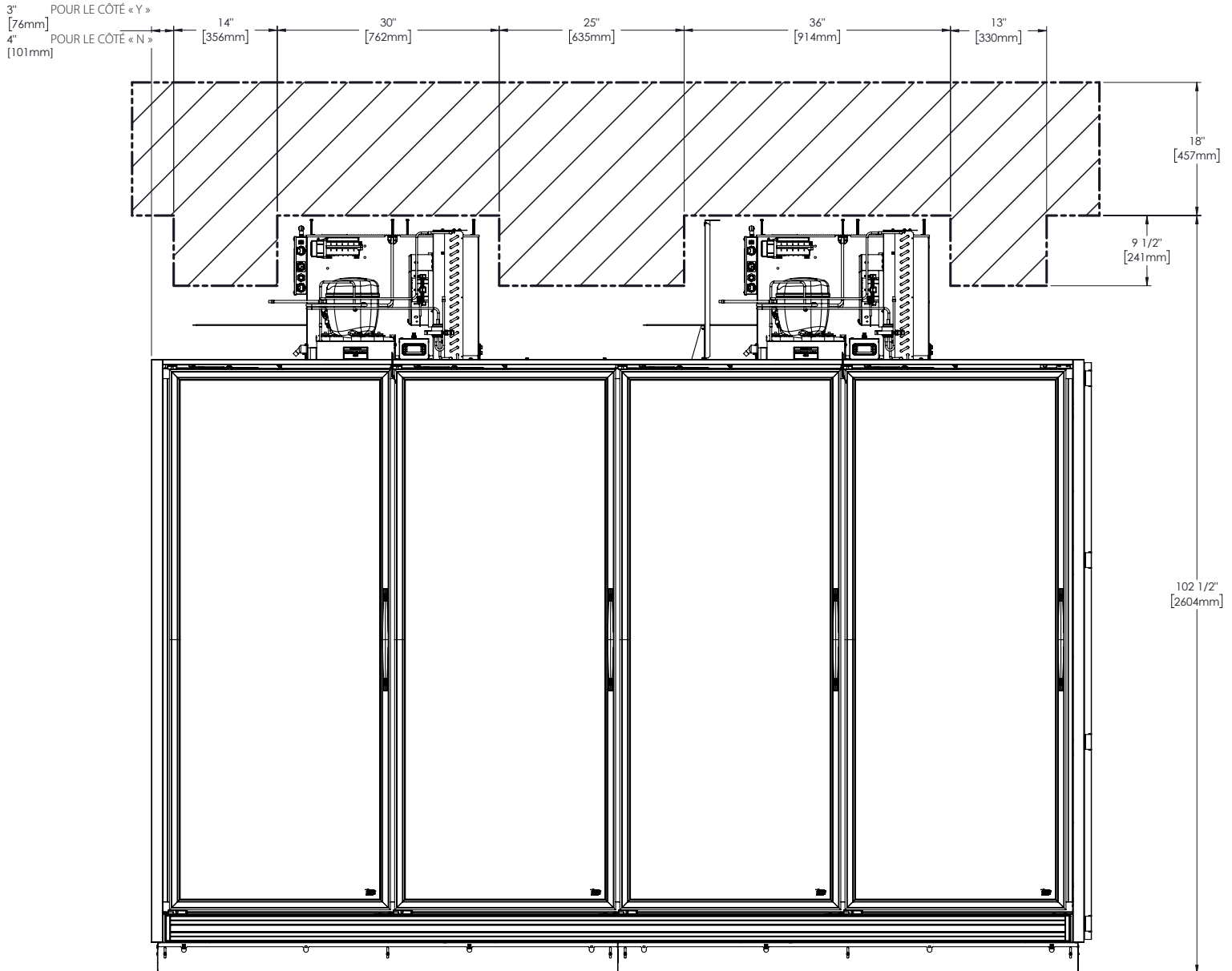

À propos des exigences relatives à votre appareil et l'installation (suite)

 = emplacement potentiel de la prise murale

Emplacement de la prise du TRM5L

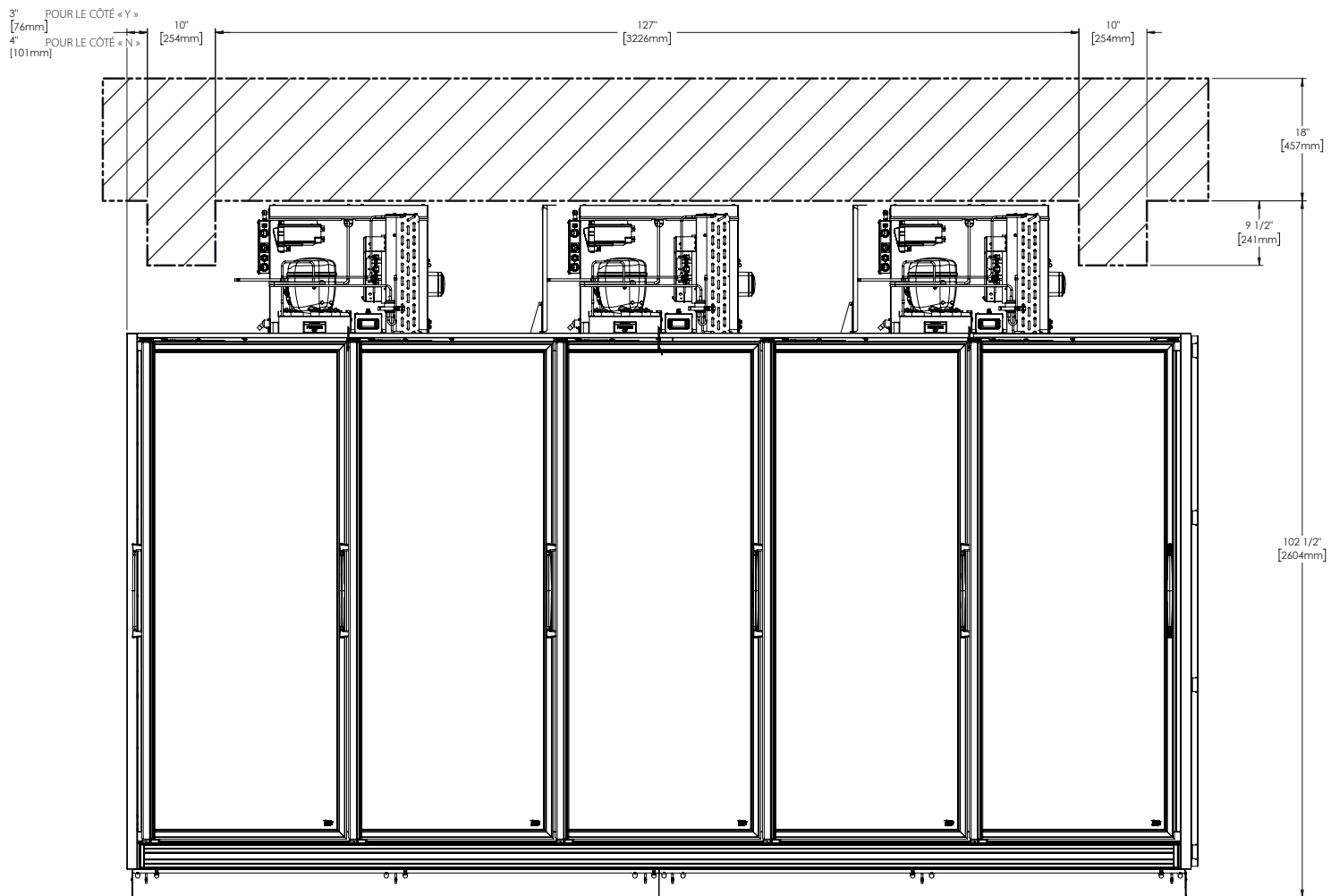

À propos des exigences relatives à votre appareil et l'installation (suite)

 = emplacement potentiel de la prise murale

Emplacement de la prise du TRM5M

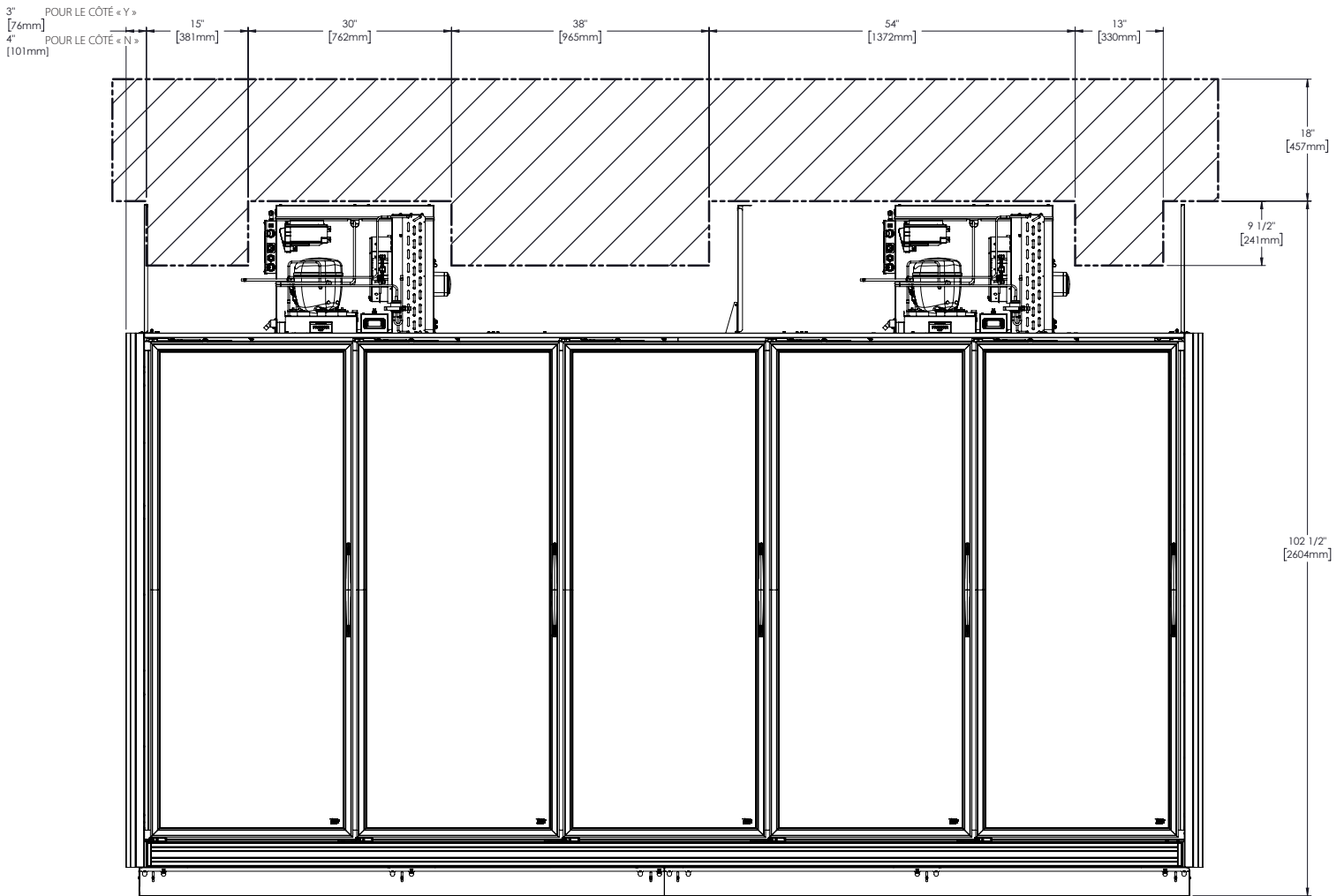

Installation et configuration

Installation et configuration

⚠ DANGER !

Risque de choc électrique ou de brûlure ! La mise hors tension d'un contrôle électronique et le réglage des contrôles de la température sur 0 (position off) ne mettent pas tous les composants hors tension. Débranchez l'appareil ou coupez l'alimentation électrique avant tous travaux d'installation ou d'entretien.

⚠ AVERTISSEMENT !

Seuls des techniciens qualifiés sont habilités à installer et à entretenir l'appareil. Pour vous aider à trouver un technicien spécialisé dans la réfrigération dans votre région pour l'installation, l'entretien ou la maintenance de l'appareil, veuillez consulter notre Localisateur d'entreprises de services à l'adresse truemfg.com/support/service-locator/.



Le propriétaire de l'appareil est chargé de réaliser une évaluation des risques en matière d'équipement de protection individuelle (EPI) et de garantir une protection adéquate pendant les interventions de maintenance et de nettoyage.



Utilisez des outils, un équipement de sécurité et un EPI appropriés pendant l'installation et l'entretien.

⚠ AVERTISSEMENT !

Bords tranchants ! Faites attention à ne pas vous couper lorsque vous déplacez, installez, nettoyez l'appareil ou procédez à l'entretien et à la maintenance de celui-ci. Faites preuve de prudence lorsque vous intervenez sous l'appareil ou manipulez des composants métalliques. Tenez vos doigts à l'écart des zones de pincement, comme l'espace entre les portes de l'appareil et les appareils environnants. Lorsque vous fermez les portes, faites attention si des enfants se trouvent à proximité.



Risque de basculement ! L'appareil peut présenter un risque de basculement pendant son déballage, son installation ou son déplacement. Appliquez les consignes de sécurité appropriées. L'utilisation de protections anti-basculement permet seulement de limiter (et non d'éliminer) le risque de basculement. Ne permettez jamais aux enfants d'escalader les tiroirs, les portes et les étagères, ou de s'y accrocher.



Risque d'écrasement ou de coupure ! Écartez-vous lors du déballage, de l'installation, du déplacement ou de l'entretien de l'appareil.

Installation et configuration (suite)

Réglage de l'étagère

! ACTION DE L'UTILISATEUR !

! NE RÉGLEZ PAS les étagères AVANT la fin du processus d'installation. Les capuchons et les cylindres en mousse DOIVENT être installés dans les trous des pieds de mise de niveau. Voir fig. 1. Veuillez lire le pack d'installation pour de plus amples détails.

1. Retirez le support d'expédition de l'étagère, les serre-câbles de l'étagère et le ruban adhésif d'expédition. Voir les fig. 2 et 3.
2. Soulevez l'ensemble d'étagères, puis tirez-le vers l'avant. Voir fig. 4.
3. Accrochez l'ensemble d'étagères dans les supports pour les étagères à la hauteur souhaitée.
4. Répétez les étapes 1 à 3 pour les étagères restantes.

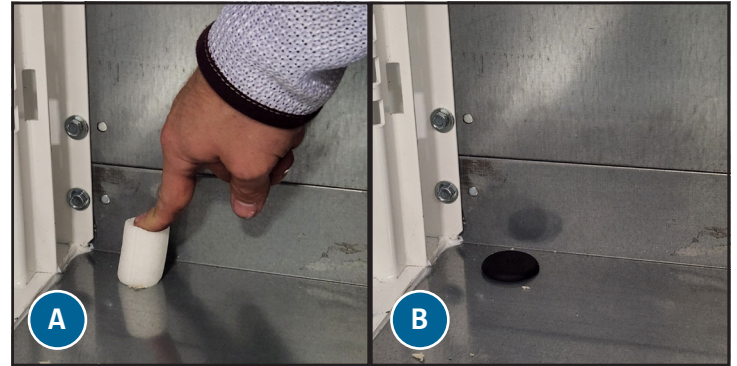

Fig. 1. Boucher (A) un trou des pieds de mise de niveau et le couvrir d'un capuchon (B).

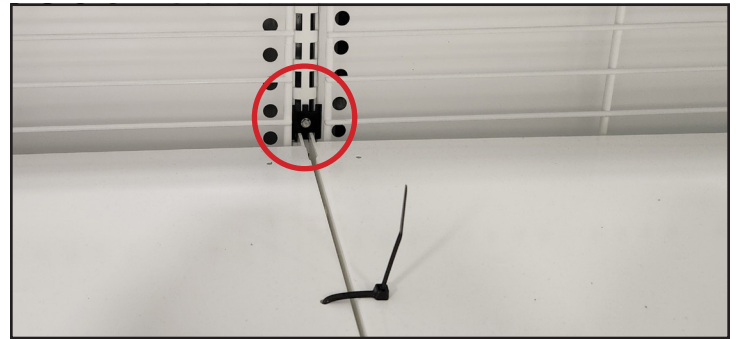

Fig. 2. Emplacement du support d'expédition de l'étagère. Un seul support illustré.



Fig. 3. Serre-câbles de l'étagère et ruban adhésif d'expédition. Les serre-câbles et rubans adhésifs ne sont pas tous illustrés.

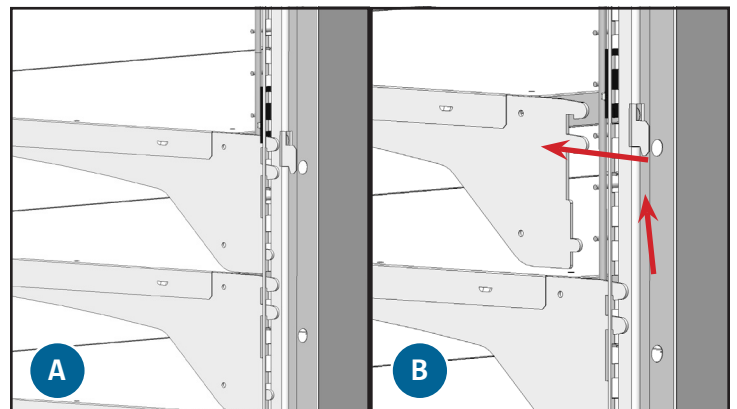

Fig. 4. Soulevez l'étagère et tirez vers l'avant.

Fonctionnement de l'appareil

Fonctionnement de l'appareil

⚠ AVERTISSEMENT – DÉTÉRIORATION !



Le propriétaire a pour seule responsabilité de garantir le maintien de niveaux de température sûrs pour tous les aliments. Le non-respect de cette consigne peut entraîner des produits alimentaires impropres à la consommation. Toute perte ou détérioration des produits à l'intérieur de votre appareil n'est pas couverte par la garantie. En plus de suivre les procédures d'installation recommandées, faites fonctionner l'appareil 24 heures avant de l'utiliser pour vérifier son bon fonctionnement.



Démarrage

⚠ DANGER !



Risque de choc électrique ou d'incendie !

Avant de brancher l'appareil, inspectez le cordon d'alimentation secteur et la prise pour vérifier qu'ils ne sont pas endommagés. Faites immédiatement remplacer par un technicien qualifié tout cordon d'alimentation d'origine endommagé par des composants d'origine.



! ACTION DE L'UTILISATEUR !



Avant de remplir le réfrigérateur, nous vous recommandons d'utiliser votre appareil TRUE à vide pendant 24 heures pour vérifier son bon fonctionnement. N'oubliez pas que notre garantie d'usine **NE COUVRE PAS** la perte de produits !

- Le compresseur est prêt à fonctionner dès l'achat de l'appareil. Tout ce que vous avez à faire, c'est de brancher l'appareil.
- Une bonne circulation de l'air est essentielle à l'intérieur de votre appareil TRUE. Veillez à empêcher les produits d'appuyer contre les côtés ou la paroi arrière et de se trouver à moins de 4" (101,6 mm) du logement de l'évaporateur. L'air réfrigéré sortant du serpentin de l'évaporateur doit circuler dans tout l'appareil pour avoir des températures de produit homogènes.
- Une manipulation excessive du contrôle peut entraîner des difficultés d'entretien. S'il est nécessaire de remplacer le contrôle de la température, veillez à commander la pièce de rechange auprès de votre revendeur TRUE ou auprès d'un agent de service recommandé.
- Tous les caches et panneaux d'accès doivent être en place et fixés correctement avant que cet appareil soit mis en fonctionnement.

Fonctionnement de l'appareil (suite)

Contrôle de la température et emplacement de l'interrupteur d'éclairage

Contrôles électroniques de la température

Dans le carénage avant ; la quantité varie en fonction du modèle



Interrupteur d'éclairage

Dans le plafond avant droit.

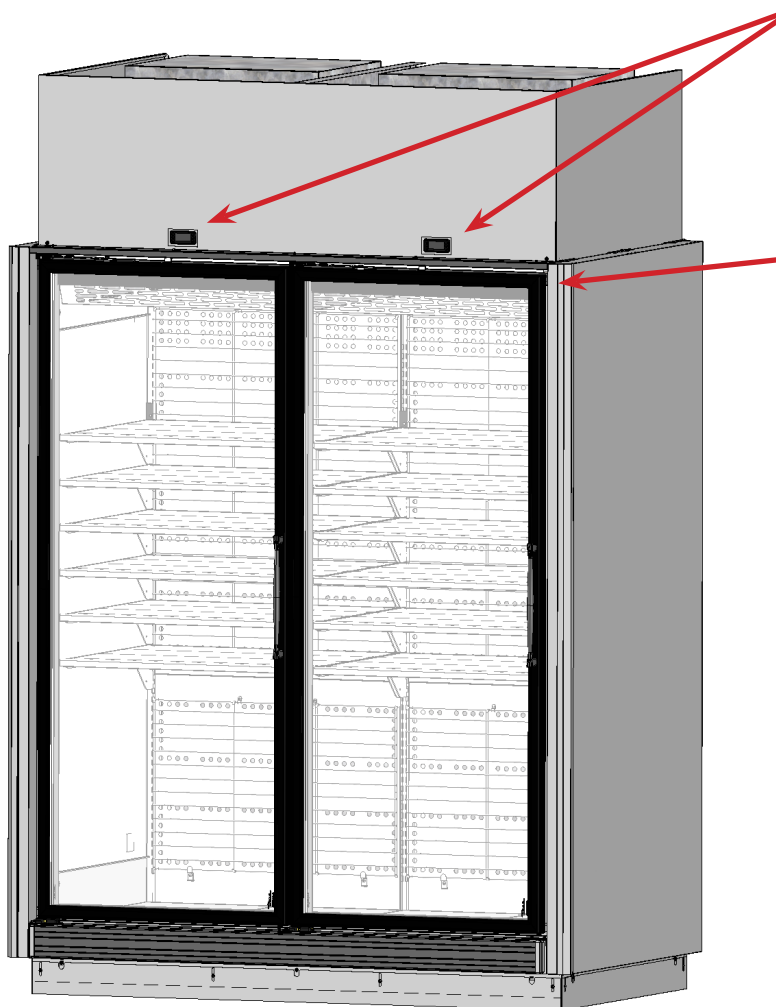

Fonctionnement de l'appareil (suite)

Séquence de fonctionnement – Réfrigérateurs et congélateurs

! ACTION DE L'UTILISATEUR !



Pour plus d'informations concernant le réglage du contrôle de la température d'un appareil ou la séquence générale de fonctionnement d'un appareil, veuillez consulter notre Guide de contrôle de réfrigération commerciale par modèle dans notre bibliothèque de ressources sur le site truemfg.com/support/manuals/#panel4 ou scanner le code QR.

Lorsque l'appareil est branché...

1. L'éclairage intérieur s'allume sur les modèles avec porte en verre (si ce n'est pas le cas, reportez-vous à la section « Emplacement de l'interrupteur d'éclairage » (p. 19).
2. L'/Les écran(s) du/des contrôle(s) électronique(s) de la température s'allume(nt).

Lorsque l'appareil est en mode réfrigération

1. Après une temporisation initiale préprogrammée de l'alimentation du contrôle de la température (jusqu'à 4 min), le compresseur démarre si le contrôle ordonne un refroidissement.
 - a. Les ventilateurs du condenseur sont préprogrammés en usine afin de s'inverser pendant 30 secondes au début de chaque cycle du compresseur pour éliminer par soufflage les saletés du serpentin du condenseur.
2. Le contrôle de la température active et désactive le compresseur en détectant la température ambiante comme déterminé par son point de consigne et les températures différentielles, pas selon la température de produits.
 - a. L'écran de contrôle de la température a été conçu de façon à afficher la température moyenne de l'appareil. La méthode la plus précise pour déterminer si un appareil fonctionne, c'est de vérifier la température des produits.
 - b. Lorsqu'un appareil a plusieurs contrôles de la température/compresseurs, ils fonctionnent indépendamment et peuvent ne pas afficher la même opération.
 - c. Le point de consigne est la température préprogrammée réglable conçue pour correspondre à la température de maintien moyenne de l'appareil.
 - d. Les températures différentielles (élevée et basse) sont des températures préprogrammées non réglables utilisées pour déterminer quand le compresseur s'éteint et s'allume.
 1. Le différentiel élevé est ajouté au point de consigne et détermine quand le compresseur s'allume (température d'enclenchement).
 2. Le différentiel bas est soustrait du point de consigne et détermine quand le compresseur s'éteint (température de désactivation).
3. Un thermomètre analogique, un thermomètre numérique ou un écran de contrôle électronique peuvent refléter les variations du cycle de réfrigération des températures hautes et basses, pas la température du produit. **La méthode la plus précise pour déterminer si un appareil fonctionne, c'est de vérifier la température des produits.**

Fonctionnement de l'appareil (suite)

Séquence de fonctionnement – Réfrigérateurs et congélateurs (suite)

Lorsque l'appareil est en mode dégivrage

1. Chaque appareil requiert un événement de dégivrage pour garantir que le serpentin de l'évaporateur est exempt de toute formation de givre ou de glace.
2. Le contrôle de la température est préprogrammé pour initier un dégivrage en fonction d'un laps de temps du compresseur, mais il peut aussi être initié par une demande de température.
 - a. Pendant le dégivrage, **dEF** s'affiche sur l'écran.
 - b. Le compresseur et le ventilateur de l'évaporateur s'éteignent afin d'utiliser ensuite le chauffage électrique pour dégager le serpentin pendant le dégivrage.
 - c. Le dégivrage se termine quand une température spécifique du serpentin de l'évaporateur est atteinte ou en fonction d'une durée.
 - d. Après le dégivrage, il y a un délai d'affichage de la température.
AVIS > L'affichage peut présenter un léger délai avant d'indiquer une température après la fin d'un dégivrage et il peut afficher **dEF** pendant un cycle de réfrigération.

Si l'appareil émet une alarme sonore et visuelle...

1. Le contrôle de température est préprogrammé de manière à ce qu'une alarme sonore retentisse lorsque la température de l'appareil dépasse une température d'alarme déterminée. **HA** s'affiche sur l'écran, indiquant qu'une alarme de température élevée est active.
 - a. Pour arrêter l'alarme sonore, appuyez sur n'importe quel bouton sur l'écran.
 - b. L'écran continuera à afficher **HA** jusqu'à ce que la température de l'appareil repasse sous le seuil de sa température d'alarme.
 - c. L'alarme de température présente un délai lors du démarrage initial et lorsque la température descend.
2. Le contrôle de température est préprogrammé de manière à ce qu'une alarme sonore retentisse lorsqu'une porte est laissée ouverte pendant cinq (5) minutes consécutives. **da** s'affiche sur l'écran, indiquant qu'une alarme de porte est active.
 - a. Pour arrêter l'alarme sonore, appuyez sur n'importe quel bouton sur l'écran. Lorsqu'un appareil a plusieurs contrôles de la température/compresseurs, ils fonctionnent indépendamment et peuvent ne pas afficher la même opération.
 - b. Le message **da** reste affiché sur l'écran jusqu'à ce que la porte soit complètement fermée.

Fonctionnement du contrôle électronique de la température

LÉGENDE CONTRÔLE DIXELL XR70CH



Lecture de l'affichage



Flèche vers le haut



Compresseur en service



Dégivrage manuel



Flèche vers le bas



Ventilateur de l'évaporateur en service



Point de consigne



Marche/Veille



Ventilateurs activés



Alarme déclenchée

Définitions des codes d'affichage

dA	Alarme de l'interrupteur de la porte
dEF	Dégivrage en cours
EE	Erreur de date ou de mémoire
HA	Alarme liée à la température maximale
LA	Alarme liée à la température minimale
oFF	Contrôleur en veille
P1	Erreur liée à la sonde du thermostat
P2	Erreur liée à la sonde de l'évaporateur
P3	Erreur liée à la sonde auxiliaire
PoF	Le contrôle est verrouillé
Pon	Le contrôle est déverrouillé

Fonctionnement du contrôle électronique de la température (suite)

LÉGENDE CONTRÔLE DIXELL XR70CH



- Lecture de l'affichage
- Flèche vers le haut
- Compresseur en service
- Dégivrage manuel
- Flèche vers le bas
- Ventilateur de l'évaporateur en service
- Point de consigne
- Marche/Veille
- Ventilateurs activés
- Alarme déclenchée

Verrouillage/déverrouillage du contrôle

Appuyez en même temps sur les flèches vers le haut et vers le bas et maintenez-les enfoncées jusqu'à ce que l'écran affiche **PoF** (verrouillé) ou **Pon** (déverrouillé).



Verrouillé



Déverrouillé

Activation/désactivation du contrôle

⚠ DANGER !

Risque de choc électrique ou de brûlure !
L'arrêt d'un contrôle électronique n'élimine pas l'électricité de tous les composants. Débranchez l'appareil ou coupez l'alimentation électrique avant tous travaux d'installation ou d'entretien.

L'arrêt du contrôle désactive tous les composants électroniques raccordés au contrôle.

Appuyez sur le bouton Marche/arrêt et maintenez-le enfoncé jusqu'à ce que l'écran affiche **OFF** (veille) ou la température actuelle de l'appareil (alimenté).



Fonctionnement du contrôle électronique de la température (suite)

LÉGENDE CONTRÔLE DIXELL XR70CH



	Lecture de l'affichage		Flèche vers le haut		Compresseur en service
	Dégivrage manuel		Flèche vers le bas		Ventilateur de l'évaporateur en service
	Point de consigne		Marche/Veille		Ventilateurs activés
					Alarme déclenchée

Vue du point de consigne

Modifier le point de consigne permet de régler la température de l'appareil afin de conserver une température de produits optimale.

Appuyez sur le bouton du point de consigne . L'écran affiche le point de consigne actuel.



Modification du point de consigne

1. Avec le contrôle déverrouillé, appuyez sur le bouton du point de consigne et maintenez-le enfoncé pendant au moins deux (2) secondes. L'écran affiche le point de consigne actuel avec **C** ou **F** clignotant.



2. À l'aide des flèches vers le haut ou vers le bas , réglez le point de consigne.



Fonctionnement du contrôle électronique de la température (suite)

LÉGENDE CONTRÔLE DIXELL XR70CH



-  Lecture de l'affichage
-  Flèche vers le haut
-  Compresseur en service
-  Dégivrage manuel
-  Flèche vers le bas
-  Ventilateur de l'évaporateur en service
-  Point de consigne
-  Marche/Veille
-  Ventilateurs activés
-  Alarme déclenchée

Modification du système de mesure

L'écran peut afficher la température soit en Fahrenheit, soit en Celsius.
Appuyez sur le bouton de lecture de l'affichage et maintenez-le enfoncé  pour modifier le système de mesure.



Démarrage du dégivrage manuel

Un dégivrage manuel élimine le givre et le gel accumulés sur le serpentin de l'évaporateur. Le dégivrage ne s'achève qu'une fois qu'une température ou une durée pré-réglée spécifique est atteinte.

Avec le contrôle déverrouillé, appuyez sur le bouton de dégivrage et maintenez-le enfoncé  jusqu'à ce que l'écran affiche **DEF**.



Fonctionnement du contrôle électronique de la température (suite)

LÉGENDE CONTRÔLE DIXELL XR70CH



	Lecture de l'affichage		Flèche vers le haut		Compresseur en service
	Dégivrage manuel		Flèche vers le bas		Ventilateur de l'évaporateur en service
	Point de consigne		Marche/Veille		Ventilateurs activés
					Alarme déclenchée

Modification de la température de la sonde affichée

Suivez les instructions pour modifier la température de la sonde affichée par l'écran.

- P1 : température ambiante
- P2 : température du serpentin

1. Avec l'écran déverrouillé, appuyez en même temps sur le bouton du point de consigne **SET** et sur la flèche vers le bas et maintenez-les enfoncés jusqu'à ce que l'écran affiche **HY**. Relâchez les boutons.



2. Appuyez sur la flèche vers le bas jusqu'à ce que **Lod** s'affiche à l'écran.



3. Appuyez sur le bouton du point de consigne. L'écran montrera la sonde actuellement affichée.



4. Appuyez sur les flèches vers le haut ou vers le bas pour modifier la sonde affichée.



5. Appuyez sur le bouton du point de consigne pour sauvegarder le nouveau réglage. Attendez que l'écran affiche la température actuelle.

Maintenance et entretien

Maintenance et entretien

⚠ DANGER !

**Risque de choc électrique ou de brûlure !**

- La mise hors tension d'un contrôle électronique et le réglage des contrôles de la température sur 0 (position off) **NE METTENT PAS tous les composants hors tension**. Débranchez l'appareil ou coupez l'alimentation électrique avant tous travaux d'installation ou d'entretien.
- **NE NETTOYEZ PAS** l'appareil avec un nettoyeur ou un tuyau à haute pression.



Utilisation d'un réfrigérant/d'une isolation inflammable ! Faites faire l'entretien de votre appareil par un prestataire agréé afin de réduire les risques d'embranchement dus à des pièces inadéquates ou à un mauvais entretien et pour garantir la santé et la sécurité de l'opérateur.

⚠ AVERTISSEMENT !



- **Seuls des techniciens qualifiés** sont habilités à installer et à entretenir l'appareil. Pour vous aider à trouver un technicien spécialisé dans la réfrigération dans votre région pour l'installation, l'entretien ou la maintenance de l'appareil, veuillez consulter notre Localisateur d'entreprises de services à l'adresse truemfg.com/support/service-locator.
- **Coupez et verrouillez tous les services collectifs** (gaz, électricité, eau) conformément aux pratiques en vigueur pendant la maintenance ou l'entretien de l'appareil.



Le propriétaire de l'appareil est chargé de réaliser une évaluation des risques en matière d'équipement de protection individuelle (EPI) et de garantir une protection adéquate pendant les interventions de maintenance et de nettoyage.



Utilisez des outils, un équipement de sécurité et un EPI appropriés pendant l'installation et l'entretien.

⚠ AVERTISSEMENT !

**Bords tranchants !**

- Faites attention à ne pas vous couper lorsque vous déplacez, installez, nettoyez l'appareil ou procédez à l'entretien et à la maintenance de celui-ci. Faites preuve de prudence lorsque vous intervenez sous l'appareil ou manipulez des composants métalliques.
- Éloignez-vous des zones de pincement, comme l'espace entre les portes de l'appareil et le mobilier environnant. Lorsque vous fermez les portes, faites attention si des enfants se trouvent à proximité.



Risque d'écrasement ou de coupure ! Écartez-vous lors du déballage, de l'installation, du déplacement ou de l'entretien de l'appareil.



Surfaces glissantes ! L'humidité provenant d'une évacuation incorrecte peut créer des surfaces glissantes à proximité de l'appareil. Il est de votre responsabilité d'avertir immédiatement vos clients et de la présence d'une surface glissante, et de sécher cette dernière. Toutes les zones où le sol est humide doivent être identifiées par un panneau « sol glissant ».

Maintenance et entretien (suite)

! AVIS !



- **Le propriétaire de l'appareil est responsable** de la maintenance de l'appareil telle que décrite dans le manuel d'installation. L'entretien quotidien et les interventions de maintenance ne sont pas couverts par la garantie TRUE.
- Pour obtenir des instructions de maintenance supplémentaires, veuillez consulter le centre média à l'adresse truemfg.com.
- Tous les réglages de l'appareil doivent être faits **APRÈS** vérification que l'appareil est de niveau et correctement supporté.



Fig. 1. Exemple de pièces d'origine.

Remplacement de composants

! ACTION DE L'UTILISATEUR !



- **Remplacez les composants par** des composants d'origine (OEM) comme ceux illustrés dans la fig. 1. Les pièces d'origine réduisent les risques d'embranchement dus à des pièces inadéquates. True n'est pas responsable de défauts ou de dommages causés par des pièces non approuvées par TRUE. La garantie sera déclarée nulle pour tout dommage causé par une pièce qui n'est pas d'origine.
- **Faites faire l'entretien de votre appareil par un prestataire agréé** afin de réduire les risques d'embranchement dus à des pièces inadéquates ou à un mauvais entretien et pour garantir la santé et la sécurité de l'opérateur.

Maintenance et entretien (suite)

Maintenance recommandée

Reportez-vous aux interventions de maintenance et aux fréquences recommandées ci-dessous. En fonction de votre installation, certaines interventions devront peut-être être effectuées plus fréquemment.

Interventions de maintenance	Tous les mois	Tous les trimestres	Tous les ans
Vérifier que l'appareil maintient bien la température des produits.	X	X	X
Inspecter le cordon d'alimentation pour détecter des dommages éventuels et le remplacer immédiatement s'il est endommagé.	X	X	X
Vérifier que le cordon d'alimentation est bien branché dans la prise murale.			X
Inspecter l'état général de l'appareil et de ses composants (comme les roulettes, les portes et les charnières).	X	X	X
Vérifier le bon fonctionnement de toutes les pièces mobiles (comme le moteur des ventilateurs, les portes et les cordons de porte).			X
Vérifier l'état physique de tous les joints, vérifier que les joints sont bien étanches.		X	X
Inspecter les lampes, les raccords des supports des lampes, les modules LED et les raccords des modules LED.	X	X	X
Vérifier tous les serpentins du condenseur (avant et arrière) pour détecter de la poussière et des débris éventuels, et éliminer les débris le cas échéant.	X	X	X
Vérifier l'état physique de tous les serpentins du condenseur et de l'évaporateur ; redresser les ailettes des serpentins si nécessaire.		X	X
Vérifier tous les serpentins de l'évaporateur pour détecter de la poussière et des débris éventuels, et éliminer les débris le cas échéant.		X	X
Vérifier que la conduite d'évacuation est exempte de débris.		X	X

Maintenance et entretien (suite)

Nettoyage du serpentin du condenseur

⚠ DANGER !



Risque de choc électrique ou de brûlure !

- Débranchez l'appareil ou coupez l'alimentation électrique avant tous travaux d'installation ou d'entretien.
- **NE NETTOYEZ PAS** l'appareil avec un nettoyeur ou un tuyau à haute pression.

⚠ AVERTISSEMENT !



Le propriétaire de l'appareil est chargé de réaliser une évaluation des risques en matière d'équipement de protection individuelle (EPI) et de garantir une protection adéquate pendant les interventions de maintenance et de nettoyage.



Utilisez des outils, un équipement de sécurité et un EPI appropriés pendant l'installation et l'entretien.



Bords tranchants ! Les ailettes des serpentins sont tranchantes, et les composants métalliques peuvent avoir des bords tranchants. Faites attention à ne pas vous couper lorsque vous déplacez, installez, nettoyez l'appareil ou procédez à l'entretien et à la maintenance de celui-ci.



Risque de lésion oculaire ! La poussière en suspension et les débris peuvent causer des lésions oculaires. Protection oculaire recommandée.

ⓘ ACTION DE L'UTILISATEUR !



NE PLACEZ AUCUN matériau filtrant devant le serpentin du condenseur.

ⓘ AVIS !



Le nettoyage du serpentin du condenseur n'est pas couvert par la garantie !

Outils nécessaires

Les outils nécessaires comprennent (sans s'y limiter) les éléments suivants :

- Échelle $\geq 6'$ (1,8 m)]
- Protection oculaire
- Gants
- Tournevis Phillips ou tournevis cruciforme
- Brosse à soies dures
- Lampe torche
- Réservoir d'air comprimé
- Aspirateur
- Perceuse (facultatif)

Maintenance et entretien (suite)

Nettoyage du serpentin du condenseur (suite)

Procédure

1. Débranchez l'unité ou coupez l'alimentation électrique.
2. Retirez le(s) carénage(s) avant. Voir fig. 1.

AVIS > Les carénages avant sont raccordés sur les UNITÉS À QUATRE/CINQ SECTIONS. Voir fig. 2.

3. À l'aide d'une brosse à soies dures, nettoyez soigneusement la saleté accumulée sur les ailettes du serpentin du condenseur avant. Voir fig. 3.
4. Une fois la saleté retirée de la surface du serpentin, utilisez une lampe torche pour vérifier que vous voyez à travers le serpentin et observez la rotation des lames du ventilateur du condenseur. Voir fig. 4.
Si la vue est dégagée, aspirez toutes les saletés autour de la zone de l'unité de condensation, remettez le(s) carénage(s) avant en place, remettez ensuite l'appareil sous tension et vérifiez-en le fonctionnement.
Si la vue est toujours obstruée par de la saleté, passez à l'étape suivante.
5. Soufflez doucement de l'air comprimé ou du CO₂ dans le serpentin jusqu'à ce qu'il soit propre.
6. Aspirez avec soin toutes les saletés autour de la zone de l'unité de condensation.
7. Remettez le(s) carénage(s) avant en place, remettez l'unité sous tension et vérifiez-en le bon fonctionnement.

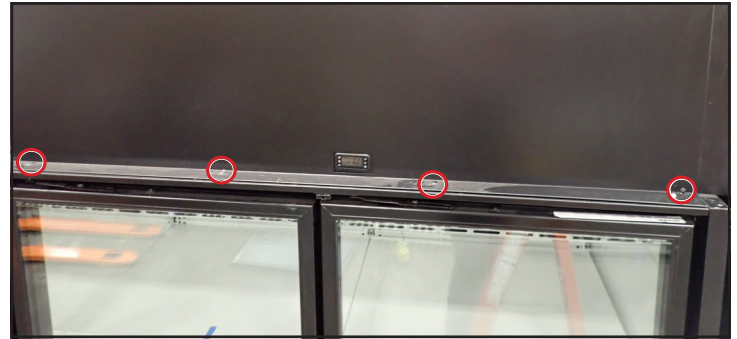

Fig. 1. Emplacements des vis du/des carénage(s) avant.

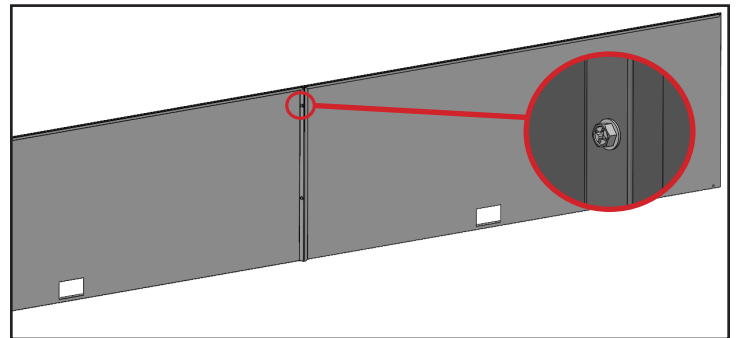

Fig. 2. Carénages avant raccordés.

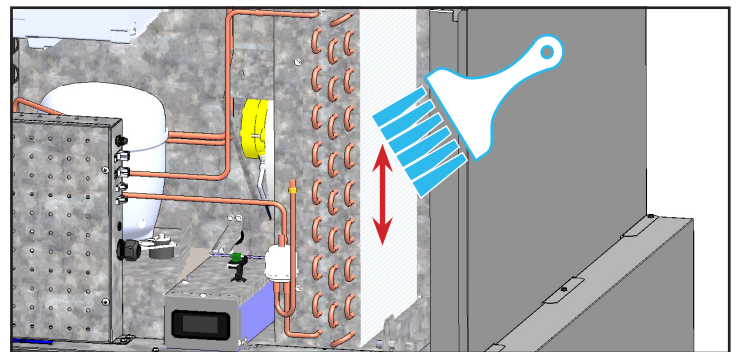

Fig. 3. Ne brossez jamais en travers des ailettes des serpentins.

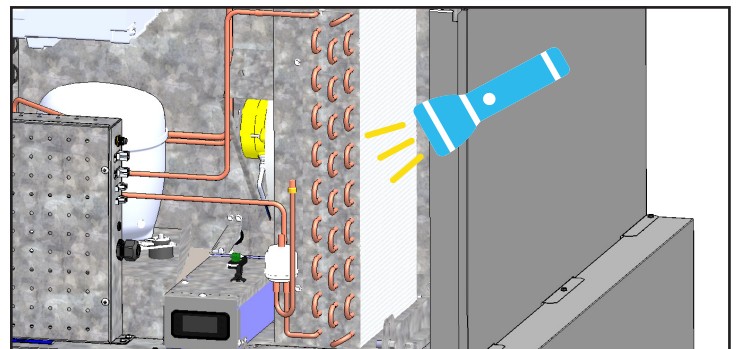

Fig. 4. Vérifiez que toutes les obstructions ont bien été éliminées.

Maintenance et entretien (suite)

Entretien et nettoyage général des surfaces

⚠ DANGER !



Risque de choc électrique ou d'incendie !

- **NE NETTOYEZ PAS** l'appareil avec un nettoyeur ou un tuyau à haute pression.

⚠ AVERTISSEMENT !



Surfaces glissantes ! L'humidité provenant d'une évacuation incorrecte peut créer des surfaces glissantes à proximité de l'appareil. Il est de votre responsabilité d'avertir immédiatement vos clients et de la présence d'une surface glissante, et de sécher cette dernière. Toutes les zones où le sol est humide doivent être identifiées par un panneau « sol glissant ».



Le propriétaire de l'appareil est chargé de réaliser une évaluation des risques en matière d'équipement de protection individuelle (EPI) et de garantir une protection adéquate pendant les interventions de maintenance et de nettoyage.



Utilisez des outils, un équipement de sécurité et un EPI appropriés pendant l'installation et l'entretien.

ⓘ ACTION REQUISE DE LA PART DE L'UTILISATEUR



N'UTILISEZ PAS DE PRODUITS NETTOYANTS À BASE D'AGRUMES SUR LES PORTES EN VERRE.

Joint

- Nettoyez les joints à l'eau chaude savonneuse.
- **N'UTILISEZ PAS** d'outils tranchants ou de couteaux pour gratter un joint.
- Évitez les produits de nettoyage en profondeur.

Verre

- Nettoyez le verre avec un produit nettoyant doux spécial verre. **N'UTILISEZ PAS** de produits nettoyants à base d'agrumes.

Intérieur

- Nettoyez les surfaces intérieures avec une solution douce à base de bicarbonate de soude et d'eau afin de limiter l'odeur ; **N'UTILISEZ PAS** de produits nettoyants corrosifs ou abrasifs.
- Pour le nettoyage des parties en plastique ou thermolaquées, utilisez de l'eau chaude savonneuse ; **N'UTILISEZ PAS** de produits nettoyants pour acier inoxydable ou d'autres solvants similaires.

Extérieur

- Pour le nettoyage des parties en plastique ou thermolaquées, utilisez de l'eau chaude savonneuse ; **N'UTILISEZ PAS** de produits nettoyants pour acier inoxydable ou d'autres solvants similaires.
- **NE NETTOYEZ PAS** l'acier inoxydable avec de la laine d'acier ou des produits abrasifs. **N'UTILISEZ PAS** de détergents ou de dégraissants contenant des chlorures ou des phosphates. Reportez-vous au guide spécifique à chaque modèle pour plus d'informations.

Maintenance et entretien (suite)

Entretien et nettoyage de l'acier inoxydable

! ACTION REQUISE DE LA PART DE L'UTILISATEUR



N'UTILISEZ PAS de laine d'acier ni de produits abrasifs ou à base de chlore pour nettoyer les surfaces en acier inoxydable.

Ennemis de l'acier inoxydable

Trois éléments fondamentaux sont susceptibles d'affecter la couche passive de l'acier inoxydable, permettant ainsi à la corrosion de se former.

- Les rayures causées par les brosses métalliques, les grattoirs, les tampons en acier et les autres objets qui peuvent être abrasifs pour la surface de l'acier inoxydable.
- Les dépôts laissés sur l'acier inoxydable peuvent laisser des taches. En fonction d'où vous vivez, l'eau peut être dure ou douce. Une eau dure peut laisser des taches. Une eau dure chauffée peut laisser des dépôts si elle n'est pas nettoyée assez rapidement. Ces dépôts peuvent entraîner la dégradation de la couche passive et faire rouiller l'acier inoxydable. Tous les dépôts laissés par la préparation ou le service d'aliments doivent être enlevés dès que possible.
- Les chlorures qui sont présents dans le sel de table, les aliments et l'eau, ainsi que dans les nettoyants ménagers et industriels. C'est le pire type de chlorures à utiliser sur de l'acier inoxydable.

Nettoyage et restauration de l'acier inoxydable

Les produits utilisés pour nettoyer l'acier inoxydable doivent être exempts de phosphates, de chlore, de chlorure et d'ammoniac.

True propose un nettoyant et polish respectueux de l'environnement dans sa boutique True disponible à l'adresse [store.trueresidential.com/products/stainless-steel-clean-polish-kit](https://trueresidential.com/products/stainless-steel-clean-polish-kit).

Appareil et matériel peints personnalisés

Pour les portes et autres surfaces peintes, utilisez une solution douce à base de savon et d'eau, ainsi qu'un chiffon en microfibre doux.

Maintenance et entretien (suite)

8 conseils pour éviter la rouille sur l'acier inoxydable

Maintenir son équipement propre

Évitez l'accumulation de taches coriaces en nettoyant fréquemment votre appareil. Utilisez des produits nettoyants à la concentration recommandée (alcalins chlorés ou non chlorés).

Utiliser les bons outils de nettoyage

Utilisez des outils non abrasifs pour nettoyer vos produits en acier inoxydable. La couche passive de l'acier inoxydable ne sera pas endommagée par les chiffons doux et les tampons à récurer en plastique.

Nettoyer le long des lignes de polissage

Des lignes de polissage (le « grain ») sont visibles sur certains aciers inoxydables. Frottez toujours parallèlement aux lignes de polissage quand elles sont visibles. Utilisez un tampon à récurer en plastique ou un chiffon doux si vous ne pouvez pas voir le grain.

Utiliser des nettoyeurs alcalins, alcalins chlorés ou non chlorés

Bien que de nombreux nettoyeurs traditionnels comportent des chlorures, l'industrie offre un choix toujours croissant de nettoyeurs sans chlorure. Si vous n'êtes pas sûr de la teneur en chlorure de votre nettoyeur, contactez votre fournisseur. Si le fabricant vous informe que votre nettoyeur actuel contient des chlorures, demandez une alternative.

Évitez les nettoyeurs contenant des sels quaternaires, car ils peuvent attaquer l'acier inoxydable et causer des piqûres et de la rouille.

Rincer

En cas d'utilisation de nettoyeurs chlorés, rincez et essuyez immédiatement. Il est préférable d'essuyer le plus rapidement possible l'eau et les produits de nettoyage stagnants. Laissez les équipements en acier inoxydable sécher à l'air. L'oxygène aide à maintenir le film de passivité sur l'acier inoxydable.

Ne jamais utiliser d'acide chlorhydrique (acide muriatique) sur l'acier inoxydable

Même dilué, l'acide chlorhydrique peut entraîner de la corrosion, des piqûres et de la fissuration par corrosion sous contrainte de l'acier inoxydable.

Traiter l'eau

Pour réduire les dépôts, adoucissez l'eau si possible. L'installation de certains filtres peut éliminer les éléments corrosifs et désagréables. Des sels dans un adoucisseur d'eau bien entretenu peuvent également vous être utiles. Contactez un spécialiste en traitement si vous n'êtes pas certain du traitement approprié de l'eau.

Restaurer et passiver régulièrement l'acier inoxydable

Les oxydes de chrome protecteurs à la surface de l'acier inoxydable lui donnent ses propriétés inoxydables. Si ces oxydes sont éliminés par un décapage ou par une réaction à des produits chimiques nocifs, le fer dans l'acier sera exposé et pourra commencer à s'oxyder ou à rouiller. La passivation est un processus chimique qui supprime le fer libre et d'autres contaminants de la surface de l'acier inoxydable, permettant aux oxydes de chrome protecteurs de se reformer.

Maintenance et entretien (suite)

Réglages de la porte et inversion

Vérifiez l'alignement et le fonctionnement de la porte avant d'en régler l'alignement ou la tension.

Réglage de l'alignement

⚠ AVIS !



Avant de régler les portes en bas, veuillez à enlever la plaque d'expédition de la porte ! Remettez en place les vis de la plaque d'expédition de la porte. Voir les fig. 1 et 2.

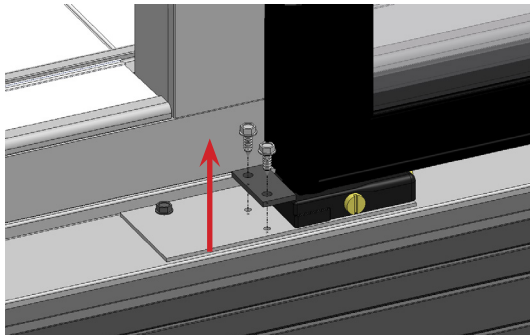

Fig. 1. Retirez la plaque d'expédition de la porte.

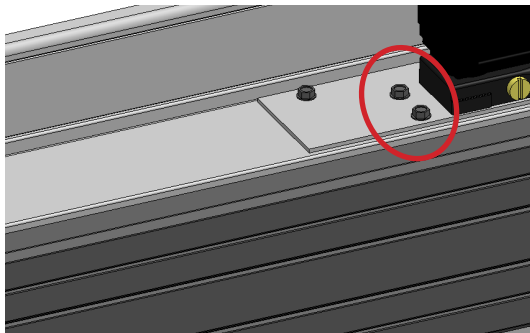

Fig. 2. Remettez en place les vis de la plaque d'expédition de la porte.

Tournez la vis de réglage de l'alignement de la porte pour régler l'alignement de la porte. Voir fig. 3.

- Rotation dans le sens des aiguilles d'une montre : ajuster la porte côté poignée vers le bas
- Rotation dans le sens inverse des aiguilles d'une montre : ajuster la porte côté poignée vers le haut



Fig. 3. Emplacement de la vis de réglage de l'alignement de la porte en bas de la porte.

Réglage de la tension

Les portes devraient se fermer automatiquement lorsqu'elles sont ouvertes de 2 - 3" (50,8 - 76,2 mm).

Tournez la vis de réglage de la tension de la porte pour régler la tension de la porte. Voir fig. 4.

- Rotation dans le sens des aiguilles d'une montre : diminution de la tension de la porte
- Rotation dans le sens inverse des aiguilles d'une montre : augmentation de la tension de la porte



Fig. 4. Emplacement de la vis de réglage de la tension de la porte en bas de la porte.

Maintenance et entretien (suite)

Retrait

⚠ AVERTISSEMENT !



Assistance recommandée ! Le poids de la porte est supérieur à 50 lb (22,7 kg). Ne soulevez pas ou ne soutenez pas la porte en la tenant par la poignée.



Risque d'écrasement ou de coupure ! Les portes sont lourdes. Soyez prêt à supporter le poids de la porte pendant son retrait. Ne soulevez pas ou ne soutenez pas la porte en la tenant par la poignée.

Outils nécessaires

Les outils nécessaires comprennent (sans s'y limiter) les éléments suivants :

- Tournevis Phillips ou tournevis cruciforme
- Pincès à bec long
- Perceuse (facultatif)

Procédure

1. Éliminez la tension de la porte. Reportez-vous à la section « Réglage de la tension » (p. 37).
2. Détachez de l'appareil le support de maintien en position ouverte. Voir fig. 5.
3. S'il y a un clip de maintien de la charnière, retirez-le. Voir fig. 6.
4. Détachez de l'appareil le haut de la porte.

AVIS > Soyez prêt à supporter le poids de la porte.

- a. Ouvrez la porte à environ 70°.
 - b. À l'aide de pincès à bec long, comprimez l'axe de charnière (voir fig. 7).
 - c. Tout en comprimant l'axe de charnière, éloignez délicatement de l'appareil le haut de la porte en tirant dessus.
5. Soulevez la porte de la charnière inférieure (en la tenant par le cadre). Mettez prudemment la porte de côté.
 - Ne soulevez pas la porte en la tenant par la poignée.
 - Quand la porte est soulevée, la tige de torsion peut rester dans le trou du dispositif de réglage de la fermeture de porte (torque master). Si tel est le cas, demander à un assistant de sortir la tige de torsion du trou en la soulevant. Voir fig. 8.



Fig. 5. Emplacement du support d'expédition de l'étagère. Un seul support illustré.



Fig. 6. Clip de maintien de la charnière installé dans la charnière supérieure. Comprimez le clip avec une pince et tirez.

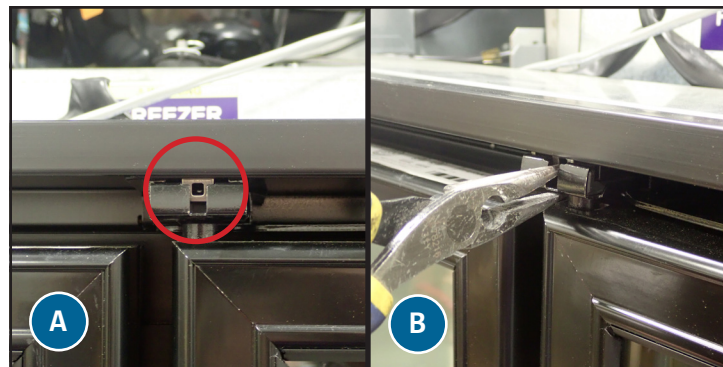

Fig. 7. Axe de charnière sur le haut de la porte (A). Compression de l'axe de charnière (B).

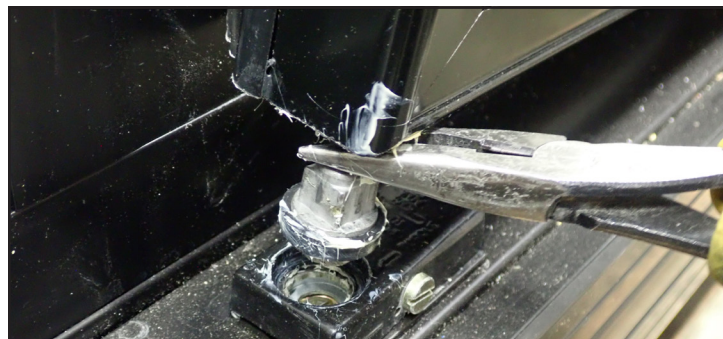

Fig. 8. Un assistant soulevant la tige de torsion du trou du dispositif de réglage de la fermeture de porte (torque master) pendant que le technicien soulève la porte.

Maintenance et entretien (suite)

Installation

⚠ AVERTISSEMENT !



Assistance recommandée ! Le poids de la porte est supérieur à 50 lb (22,7 kg). Ne soulevez pas ou ne soutenez pas la porte en la tenant par la poignée.



Risque d'écrasement ou de coupure ! Les portes sont lourdes. Soyez prêt à supporter le poids de la porte pendant son retrait. Ne soulevez pas ou ne soutenez pas la porte en la tenant par la poignée.

Outils nécessaires

Les outils nécessaires comprennent (sans s'y limiter) les éléments suivants :

- Tournevis Phillips ou tournevis cruciforme
- Maillet en caoutchouc
- Tournevis plat
- Chasse-goupille 1/8" OU
- Outil de torsion
- Perceuse (facultatif)

Procédure

1. Soulevez la porte (par le cadre) et placez-la dans le trou du dispositif de réglage de la fermeture de porte (torque master). Veillez à ce que la porte soit complètement logée.

AVIS > Ne soulevez pas la porte en la tenant par la poignée.

2. Maintenez la porte à la perpendiculaire de l'appareil.
3. Alignez l'axe de charnière (voir fig. 9). Poussez ensuite le haut de la porte vers l'appareil jusqu'à ce que l'axe de charnière s'enclenche en position.

AVIS > Un maillet en caoutchouc peut être nécessaire pour bien ajuster l'axe de charnière.

4. Installez le clip de maintien de la charnière.
 - a. Comprimez le clip de maintien de la charnière. Voir fig. 10.
 - b. Insérez le clip de maintien de la charnière comprimé sous le clip de la charnière dans la charnière supérieure de la porte. Voir les fig. 11 et 12.

AVIS > Si le clip de maintien de la charnière ne reste pas inséré, soulevez le clip de charnière avec un chasse-goupille 1/8" ou un outil de torsion. Voir fig. 13.

- c. Avec un tournevis plat et un maillet en caoutchouc, ouvrez le clip de maintien de la charnière. Voir fig. 14.

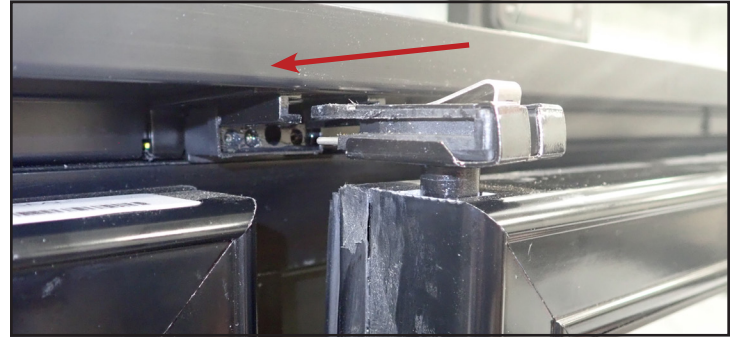

Fig. 9. Alignez l'axe de charnière.

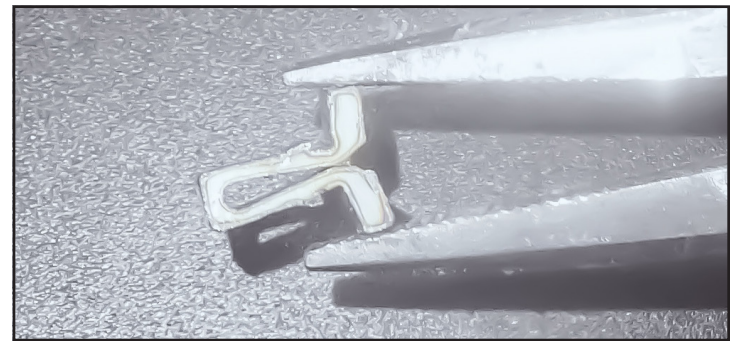

Fig. 10. Pressez le clip de maintien de la charnière.

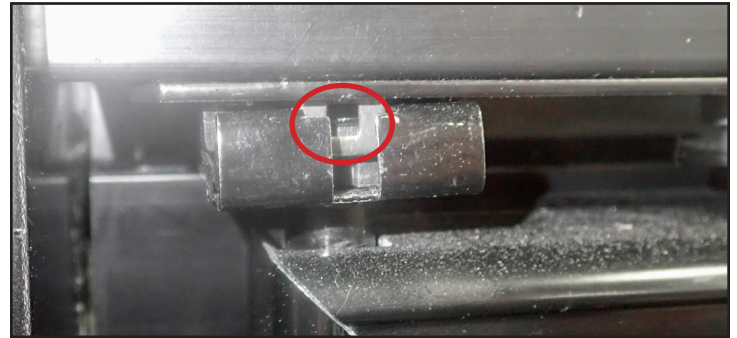

Fig. 11. Clip de charnière dans la charnière supérieure de la porte.

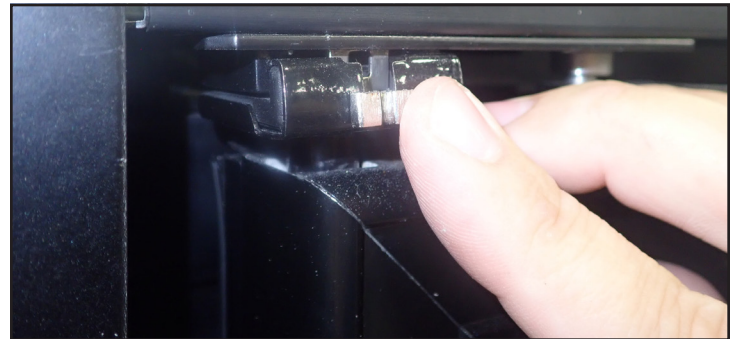

Fig. 12. Insérez le clip de maintien de la charnière.

Maintenance et entretien (suite)

Installation (suite)

Procédure (suite)

5. Vérifiez que l'axe de charnière maintient la porte en toute sécurité. Tirez la porte vers le bas.
6. Posez le support de maintien en position ouverte sur l'appareil. Voir fig. 15.
7. Ajoutez la tension de la porte jusqu'à ce que cette dernière se ferme doucement d'elle-même de 2-3" (50,8 - 76,2 mm). Reportez-vous à la section « Réglage de la tension » (p. 37).
8. Vérifiez l'alignement des portes. Ajustez cet alignement autant que nécessaire. Reportez-vous à la section « Réglage de l'alignement » (p. 37).

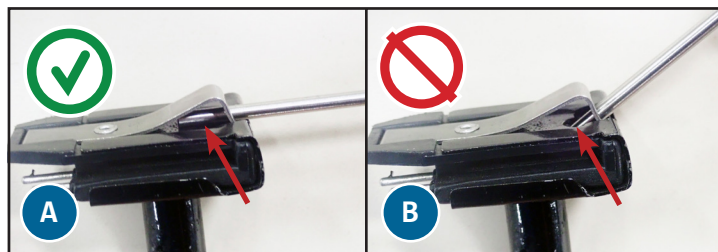

Fig. 13. Insérez l'outil de torsion/le chasse-goupille dans le clip de charnière horizontalement (A) ou par le bas, mais pas par le haut (B).





Fig. 14. Ouvrez le clip de maintien de la charnière.



Fig. 15. Emplacement de la vis du support de maintien en position ouverte sur le haut de la porte.

Maintenance et entretien (suite)

Inversion

⚠ AVERTISSEMENT !	
	Assistance recommandée ! Le poids de la porte est supérieur à 50 lb (22,7 kg). Ne soulevez pas ou ne soutenez pas la porte en la tenant par la poignée.
	Risque d'écrasement ou de coupure ! Les portes sont lourdes. Soyez prêt à supporter le poids de la porte pendant son retrait. Ne soulevez pas ou ne soutenez pas la porte en la tenant par la poignée.
ⓘ AVIS !	
	Seules les portes les plus à droite sur les côtés N peuvent être inversées. Consultez le nom complet de votre modèle. Seules les portes de congélateur contiennent des fils.

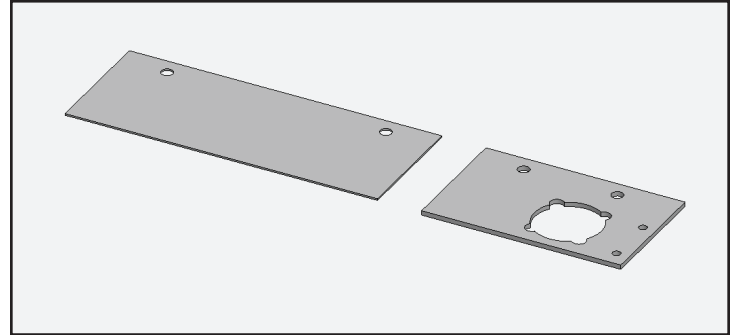

Fig. 16. Plaque de couvercle et plaque du dispositif de réglage de la fermeture de porte (torque master). Situées dans l'emballage intérieur avec les outils de mise de niveau.

Outils nécessaires

Les outils nécessaires comprennent (sans s'y limiter) les éléments suivants :

- Tournevis Phillips ou tournevis cruciforme
- Pincés à bec long
- Clé à douille 7/16"
- Couteau à mastic
- Visseuse à tête hexagonale 1/4"
- Maillet en caoutchouc
- Tournevis plat
- Chasse-goupille 1/8" OU
- Outil de torsion
- Perceuse (facultatif)

Procédure

1. Trouvez la plaque du dispositif de réglage de la fermeture de porte (torque master) et la plaque du couvercle de rechange dans l'emballage intérieur avec les outils de mise de niveau. Voir fig. 16. Mettez-les de côté.
2. Retirez la porte. Reportez-vous à la section « Retrait » (p. 38).
3. Posez délicatement la porte retirée côté poignée par terre.

Maintenance et entretien (suite)

Inversion (suite)

Procédure (suite)

4. Inversez la porte.

- a. Retirez le cache-câble du côté de la porte. Voir fig. 17.
- b. Le cas échéant, débranchez les fils de l'axe de charnière. Voir les fig. 18 et 20.
- c. Retirez l'axe de charnière.
- d. Retirez délicatement la tige de torsion.

AVIS > Pour pouvoir retirer la tige de torsion, il faut éventuellement tourner légèrement la tige afin d'accéder au capuchon de la tige de torsion, de manière à dégager la porte. Voir fig. 21.

- e. Posez la tige de torsion sur le côté opposé.
- f. Montez l'axe de charnière sur le côté opposé. Le cas échéant, branchez les fils de l'axe de charnière comme suit :

AVIS > Le câblage de la porte varie en fonction de l'âge de l'appareil. Style #1 (fig. 19).

- **Blanc de l'axe de charnière** avec **blanc de la porte**
- **Rouge de l'axe de charnière** avec **noir de la porte**
- **Terre** avec **porte**

Style #2 (fig. 20).

- **Blanc de l'axe de charnière** avec **blanc de la porte avec gaine thermorétractable jaune**
- **Rouge de l'axe de charnière** avec **blanc de la porte avec gaine thermorétractable rouge**
- **Terre** avec **terre**

- g. Remettez en place le cache-câbles.
- h. Retirez le support de maintien en position ouverte.
- i. Retirez le capuchon en plastique. Voir fig. 22
- j. Inversez les emplacements du support de maintien en position ouverte et du capuchon en plastique.

AVIS > Le support de maintien en position ouverte doit être posé avec le côté convexe tourné vers la porte.

- k. Déplacez l'ensemble aimanté vers le côté opposé.

AVIS > Installez l'ensemble aimanté à 15" (381 mm) du côté de la poignée de la porte. Veillez à bien aligner l'aimant installé avec le joint. Le trou de l'ensemble aimanté peut être prépercé.



Fig. 17. Cache-câbles situé sur le côté charnières de la porte au centre.

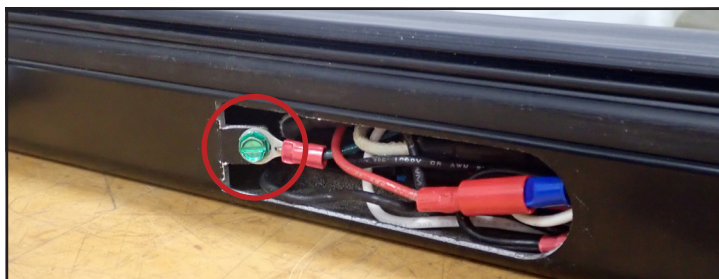

Fig. 18. Emplacement de la vis de mise à la terre de l'axe de charnière. Style #1.

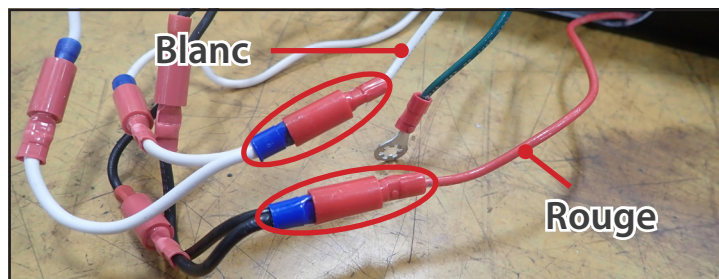

Fig. 19. Connecteurs de câbles de l'axe de charnière. Style #1.

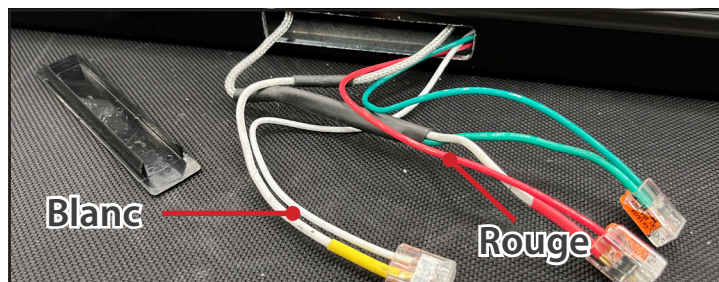

Fig. 20. Connecteurs de câbles de l'axe de charnière. Style #2.



Fig. 21. Capuchon de la tige de torsion.

Maintenance et entretien (suite)

Inversion (suite)

Procédure (suite)

5. Le cas échéant, déplacez le logement de l'axe de charnière vers le côté opposé. Voir fig. 23.
6. Le cas échéant, déplacez le couvercle de l'axe de charnière vers le côté opposé. Voir fig. 24.
7. Retirez l'ensemble de réglage de la fermeture de porte (torque master) et le couvercle existant. Voir fig. 25.
8. Déplacez le dispositif de réglage de la fermeture de porte (torque master) vers la plaque de rechange de ce dernier. Voir fig. 26.
9. Posez le couvercle de rechange et l'ensemble de réglage de la fermeture de porte (torque master) de rechange sur les côtés opposés.

AVIS > Veillez à monter l'ensemble de réglage de la fermeture de porte (torque master) de rechange avec la vis de réglage de l'alignement dévissée. Voir fig. 27. Posez la porte inversée. Reportez-vous à la section « Installation » (p. 37).

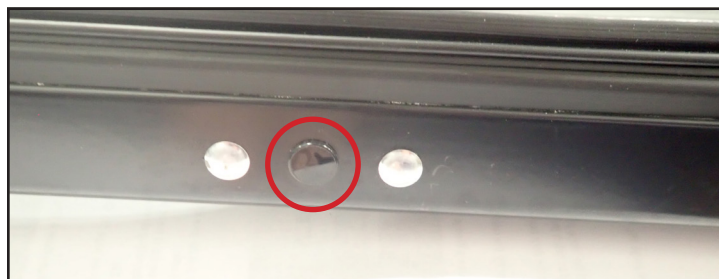

Fig. 22. Capuchon en plastique dans la partie inférieure de la porte.

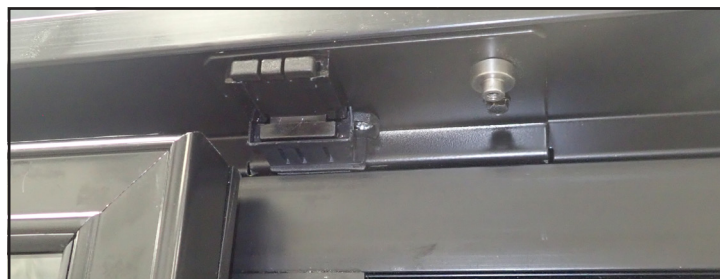

Fig. 23. Prise de l'axe de charnière posée sur le côté opposé.

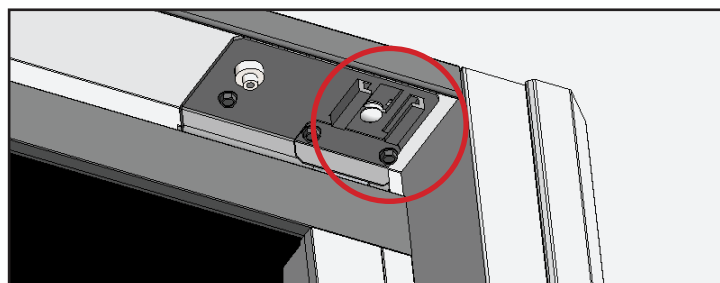

Fig. 24. Couvercle de l'axe de charnière situé sur le côté supérieur droit de l'appareil.



Fig. 25. Emplacements d'origine de l'ensemble de réglage de la fermeture de porte (torque master) et du couvercle.



Fig. 26. Déplacez le torque master vers la plaque de rechange. Tournez dans le sens inverse des aiguilles d'une montre pour verrouiller ; dans le sens des aiguilles d'une montre pour déverrouiller.

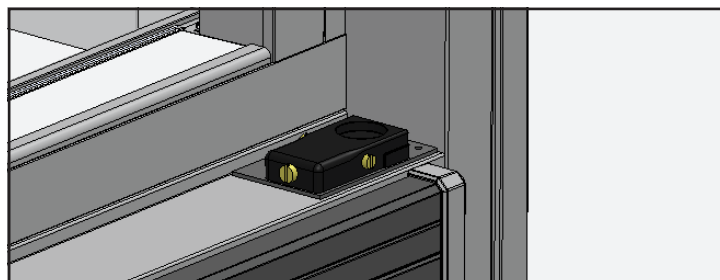

Fig. 27. Ensemble de réglage de la fermeture de porte (torque master) posé correctement.

Accessoires en option (non inclus)

Accessoires en option (non inclus)

⚠ DANGER !



Risque de choc électrique ou d'incendie !

L'arrêt d'un contrôle électronique n'élimine pas l'électricité de tous les composants. Débranchez l'appareil ou coupez l'alimentation électrique avant tous travaux d'installation ou d'entretien.

⚠ AVERTISSEMENT !



Bords tranchants !

- Faites attention à ne pas vous couper lorsque vous déplacez, installez, nettoyez la machine à glaçons ou procédez à l'entretien et à la maintenance de celle-ci. Faites preuve de prudence lorsque vous intervenez sous la machine à glaçons ou manipulez des composants métalliques.
- Éloignez-vous des zones de pincement, comme l'espace entre les portes de l'appareil et le mobilier environnant. Lorsque vous fermez les portes, faites attention si des enfants se trouvent à proximité.



Risque d'écrasement ou de coupure ! Écartez-vous lors du déballage, de l'installation, du déplacement ou de l'entretien de l'appareil.

⚠ AVERTISSEMENT !



- Seuls des techniciens qualifiés** sont habilités à installer et à entretenir l'appareil. Pour vous aider à trouver un technicien qualifié, veuillez consulter notre Localisateur d'entreprises de services à l'adresse truemfg.com/support/service-locator.
- Coupez et verrouillez tous les services collectifs** (gaz, électricité, eau) conformément aux pratiques en vigueur pendant la maintenance ou l'entretien de l'appareil.



Le propriétaire de l'appareil est chargé de réaliser une évaluation des risques en matière d'équipement de protection individuelle (EPI) et de garantir une protection adéquate pendant les interventions de maintenance et de nettoyage.



Utilisez des outils, un équipement de sécurité et un EPI appropriés pendant l'installation et l'entretien.



Bords tranchants !

- Faites attention à ne pas vous couper lorsque vous déplacez, installez, nettoyez la machine à glaçons ou procédez à l'entretien et à la maintenance de celle-ci. Faites preuve de prudence lorsque vous intervenez sous la machine à glaçons ou manipulez des composants métalliques.
- Éloignez-vous des zones de pincement, comme l'espace entre les portes de l'appareil et le mobilier environnant. Lorsque vous fermez les portes, faites attention si des enfants se trouvent à proximité.



Risque d'écrasement ou de coupure ! Écartez-vous lors du déballage, de l'installation, du déplacement ou de l'entretien de l'appareil.

Accessoires en option (non inclus) (suite)

Bac de purge chauffé (BPC)

True propose un bac de purge chauffé (BPC) pour s'assurer que le bac de purge de condensat ne déborde pas en cas de forte utilisation et/ou de conditions ambiantes élevées. Le BPC est une option uniquement si l'application l'exige.

Procédure

1. Débranchez l'unité ou coupez l'alimentation électrique.
2. Branchez le BPC dans le coffret électrique du capot de réfrigération. Voir fig. 1.
3. Positionnez le BPC sous l'embout d'évacuation de trop-plein du bac de purge de condensat. Voir fig. 2.
4. Pliez les languettes du BPC sur le bac de purge de condensat. Voir fig. 3.
5. Fixez le cordon d'alimentation du BPC loin des pièces chaudes ou mobiles.

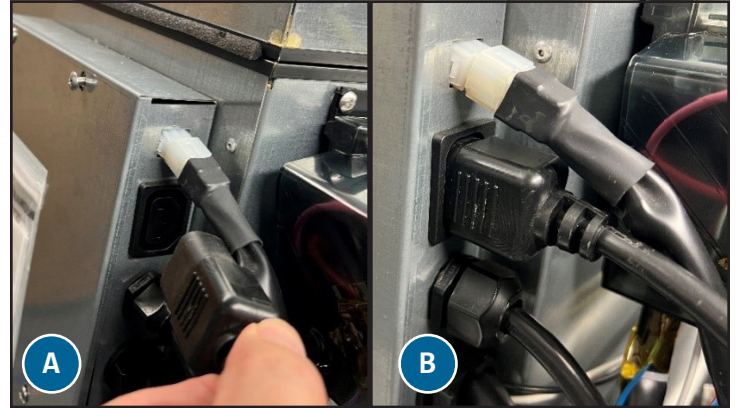

Fig. 1. Branchez le BPC dans le coffret électrique du capot de réfrigération.



Fig. 2. Placez le BPC sous l'embout d'évacuation de trop-plein.



Fig. 3. Repliez les languettes du BPC pour accrocher le BPC sur le bac de purge de condensat.

Informations sur la garantie (États-Unis et Canada uniquement)

Informations sur la garantie

Pour voir et télécharger les informations sur la garantie pour les États-Unis et le Canada, veuillez scanner le code QR ci-dessous.



True®

www.truemfg.com